

Ford

TRANSIT CUSTOM



Go Further

Varebil



L1 H1 6,0 cu.m

L2 H1 6,8 cu.m



L1 H2 7,2 cu.m

L2 H2 8,3 cu.m

Varebildimensjoner

| | L1 H1 Varebil | L1 H2 Varebil | L2 H1 Varebil | L2 H2 Varebil |
|--|---------------|---------------|---------------|---------------|
| A Total lengde | 4972 | 4972 | 5339 | 5339 |
| B Total bredde med sidespeil | 2272 | 2272 | 2272 | 2272 |
| Total bredde med innfelte sidespeil | 2080 | 2080 | 2080 | 2080 |
| Total bredde uten sidespeil og håndtak | 1986 | 1986 | 1986 | 1986 |
| C Total høyde* | 1922-2020 | 2280-2389 | 1923-2017 | 2284-2381 |
| D Akselavstand | 2933 | 2933 | 3300 | 3300 |
| E Fra forkant av bilen til midt på forhjulene | 1011 | 1011 | 1011 | 1011 |
| F Fra bakkant av bilen til midten på bakhjulene | 1028 | 1028 | 1028 | 1028 |
| G Inngangsbredde på sidedør | 1030 | 1030 | 1030 | 1030 |
| H Inngangshøyde på sidedør | 1324 | 1324 | 1324 | 1324 |
| I Inngangsbredde på bakdør/bakluke | 1404 | 1404 | 1404 | 1404 |
| J Inngangshøyde bakdør/bakluke | 1347 | 1706 | 1347 | 1706 |
| K Maks. lengde på lasterommet (opptil skilleveggen) | 2555 | 2555 | 2922 | 2922 |
| Maks. lengde på lasterommet (inkluderer oppbevaringsrom under setet) | 3085 | 3085 | 3452 | 3452 |
| L Maksimal bredde på lasterom | 1775 | 1775 | 1775 | 1775 |
| M Lasterom mellom hjulbuene | 1390 | 1390 | 1390 | 1390 |
| N Fra gulv til tak i lasterom | 1406 | 1778 | 1406 | 1778 |
| O Bakdørens lastehøyde* | 444-588 | 444-588 | 451-581 | 451-581 |
| P Maks. lasteplass (med skillevegg) (m ³) | 6,0 | 7,2 | 6,8 | 8,3 |
| Lasteplass (bak skillevegg) (SAE) (m ³) | 5,7 | 7,2 | 6,6 | 8,2 |
| Lasteplass (med skillevegg) (VDA) (m ³) | 5,4 | 6,6 | 6,2 | 7,7 |
| Svingradius (m) | | | | |
| 15-tommers felger, kant til kant/vegg til vegg | 10,9/11,6 | 10,9/11,6 | 12,2/12,8 | 12,2/12,8 |
| 16-tommers felger, kant til kant/vegg til vegg | 11,6/12,2 | 11,6/12,2 | 12,8/13,4 | 12,8/13,4 |
| 17-tommers felger, kant til kant/vegg til vegg | 11,8/12,3 | – | 13,0/13,5 | – |
| 18-tommers felger, kant til kant/vegg til vegg | 12,1/12,6 | – | – | – |

L1 = Kort akselavstand, **L2** = Lang akselavstand, **H1** = Lavt tak, **H2** = Høyt tak. Alle dimensjoner (vist i mm) er gjenstand for produksjonstoleranser, henviser til modeller med minimumsspesifikasjon og omfatter ikke ekstrautstyr. *Høydedimensjonene som vises er fra minst til maks. for en fullstet bil med laveste nyttelast, til en ulastet bil med høyeste nyttelast. Disse illustrasjonene er kun veiledende. **VDA-metoden** Dette er metoden som brukes av Verband der Automobilindustrie (VDA) i Tyskland. Et VDA-tall fastsettes ved å fylle lasterommet med «liter»-blokker som hver måler 200x100x50 mm. Blokkene telles og antallet konverteres til kubikkmeter. **SAE-metoden** Denne metoden brukes av Society of Automotive Engineers i Storbritannia. Et SAE-tall fastsettes ved å ta gjennomsnittet av to høyde-, lengde- og breddedimensjoner, og multiplisere dem for å komme frem til volumet i kubikkmeter. **Maksimalt lastevolum-** metoden måler ganske enkelt volumet av et finkornet materiale, som for eksempel sand eller ris, som lasterommet kan fylles med.

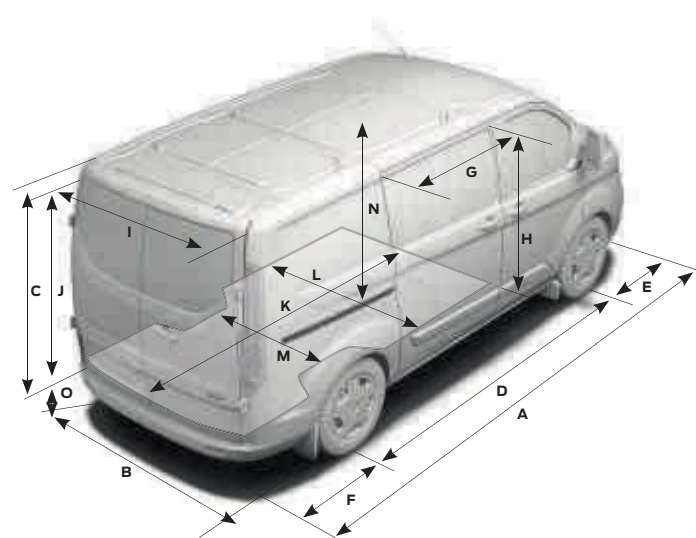

Kombi dimensjoner

| | L1 H1 Kombi | L1 H2 Kombi | L2 H1 Kombi | L2 H2 Kombi |
|---|-------------|-------------|-------------|-------------|
| A Total lengde | 4972 | 4972 | 5339 | 5339 |
| B Total bredde med sidespeil | 2272 | 2272 | 2272 | 2272 |
| Total bredde med innfelte sidespeil | 2080 | 2080 | 2080 | 2080 |
| Total bredde uten sidespeil og håndtak | 1986 | 1986 | 1986 | 1986 |
| C Total høyde* | 1922-2020 | 2280-2389 | 1923-2017 | 2284-2381 |
| D Akselavstand | 2933 | 2933 | 3300 | 3300 |
| E Fra forkant av bilen til midt på forhjulene | 1011 | 1011 | 1011 | 1011 |
| F Fra bakkant av bilen til midten på bakhjulene | 1028 | 1028 | 1028 | 1028 |
| G Inngangsbredde på sidedør | 930 | 930 | 930 | 930 |
| H Inngangshøyde på sidedør | 1292 | 1292 | 1292 | 1292 |
| I Inngangsbredde på bakdør/bakluke | 1404 | 1404 | 1404 | 1404 |
| Inngangsbredde bakdør/bakluke (med klimaanlegg bak) | 1225 | 1225 | 1225 | 1225 |
| J Inngangshøyde bakdør/bakluke | 1297 | 1660 | 1297 | 1660 |
| K Maks. lengde på lasterom (bak andre seter) | 1545 | 1545 | 1912 | 1912 |
| Maks. lengde på lasterom (bak tredje seter) | 687 | 687 | 1054 | 1054 |
| L Maksimal bredde på lasterom | 1775 | 1775 | 1775 | 1775 |
| M Lasterom mellom hjulbuene | 1350 | 1350 | 1350 | 1350 |
| N Fra gulv til tak i lasterom | 1382 | 1754 | 1382 | 1754 |
| O Lastehøyde* | 444-588 | 444-588 | 451-581 | 451-581 |
| P Lasteplass (SAE) (m ³) – 8/9 seter | 1,3 | 1,6 | 2,0 | 2,5 |
| Svingradius (m) | | | | |
| 16-tommers felger, kant til kant/vegg til vegg | 11,6/12,2 | 11,6/12,2 | 12,8/13,4 | 12,8/13,4 |

L1 = Kort akselavstand, **L2** = Lang akselavstand, **H1** = Lavt tak, **H2** = Høyt tak. Alle dimensjoner (vist i mm) er gjenstand for produksjonstoleranser, henviser til modeller med minimumsspesifikasjon og omfatter ikke ekstrautstyr. *Høydedimensjonene som vises er fra minst til maks. for en fullstet bil med laveste nyttelast, til en ulastet bil med høyeste nyttelast. Disse illustrasjonene er kun veiledende. **VDA-metoden** Dette er metoden som brukes av Verband der Automobilindustrie (VDA) i Tyskland. Et VDA-tall fastsettes ved å fylle lasterommet med «liter»-blokker som hver måler 200x100x50 mm. Blokkene telles og antallet konverteres til kubikkmeter. **SAE-metoden** Denne metoden brukes av Society of Automotive Engineers i Storbritannia. Et SAE-tall fastsettes ved å ta gjennomsnittet av to høyde-, lengde- og breddedimensjoner, og multiplisere dem for å komme frem til volumet i kubikkmeter. **Maksimalt lastevolum-** metoden måler ganske enkelt volumet av et finkornet materiale, som for eksempel sand eller ris, som lasterommet kan fylles med.

Kombi



L1 H1 1,3 cu.m*

L2 H1 2,0 cu.m



L1 H2 1,6 cu.m

L2 H2 2,5 cu.m

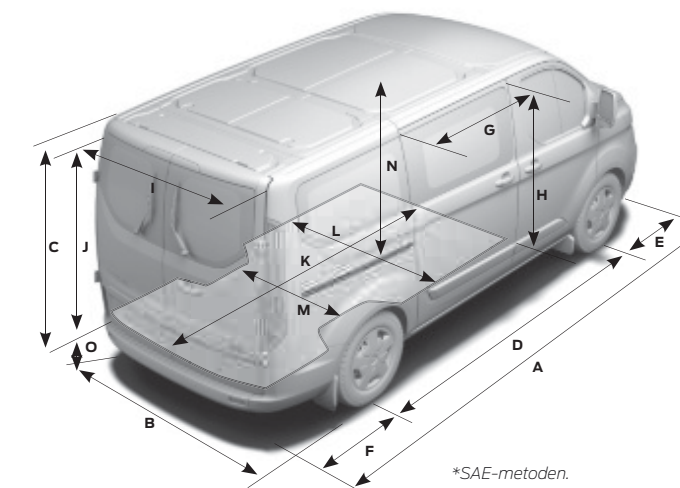

*SAE-metoden.

Vekter og nyttelast

| | Maks. brutto nyttelast (eksklusive fører/ passasjerer) (kg) | Tillatt totalvekt (kg) | Minimum vekt i kjøreklar stand (eksklusive fører/ passasjerer) (kg) | Forakselvekt (kg) | Bakakselvekt (kg) |
|-------------------------------|---|------------------------|---|-------------------|-------------------|
| Varebil (3 seter) | | | | | |
| 280 L1 HI | 837-933 | 2800 | 1867-1963 | 1575 | 1415 |
| 280 L1 HI med automat – Trend | 727-829 | 2800 | 1971-2073 | 1575 | 1415 |
| 290 L1 HI – Sport | 890-988 | 2900 | 1912-2010 | 1550 | 1575 |
| 290 L1 HI med automat – Sport | 837-937 | 2900 | 1963-2063 | 1575 | 1575 |
| 290 L2 HI – Sport | 801-903 | 2900 | 1997-2099 | 1575 | 1575 |
| 300 L1 HI | 1037-1133 | 3000 | 1867-1963 | 1575 | 1590 |
| 300 L1 HI med automat – Trend | 927-1029 | 3000 | 1971-2073 | 1575 | 1590 |
| 310 L1 HI – Sport | 1090-1188 | 3100 | 1912-2010 | 1600 | 1640 |
| 310 L1 HI med automat – Sport | 1037-1137 | 3100 | 1963-2063 | 1600 | 1640 |
| 310 L2 HI – Sport | 1001-1103 | 3100 | 1997-2099 | 1650 | 1640 |
| 310 L2 HI med automat – Sport | 947-1052 | 3100 | 2048-2153 | 1650 | 1640 |
| 320 L1 HI | 1237-1333 | 3200 | 1867-1963 | 1625 | 1725 |
| 320 L1 HI med automat – Trend | 1127-1229 | 3200 | 1971-2073 | 1625 | 1725 |
| 320 L2 HI | 1155-1255 | 3200 | 1945-2045 | 1725 | 1725 |
| 320 L2 HI med automat – Trend | 1037-1143 | 3200 | 2057-2163 | 1725 | 1725 |
| 340 L1 HI | 1410-1508 | 3400 | 1892-1990 | 1625 | 2015 |
| 340 L1 HI med automat – Trend | 1301-1403 | 3400 | 1997-2099 | 1625 | 2015 |
| 340 L2 HI | 1328-1430 | 3400 | 1970-2072 | 1750 | 2015 |
| 340 L2 HI med automat – Trend | 1211-1317 | 3400 | 2083-2189 | 1750 | 2015 |

L1 = Kort akselavstand, **L2** = Lang akselavstand, **HI** = Lavt tak. Tallene gjelder biler med lavt tak, med mindre noe annet er angitt. For biler med høyt tak som ekstrauststyr, er vekten i kjøreklar stand større, og nyttelasten mindre. Vekt i kjøreklar stand påvirkes av mange faktorer, som karosseritype, motorer og ekstrauststyr. Det er vekten av en standard grunnmodell (forskjellige serier vil veie forskjellig i kjøreklar stand), inklusive væsker og 90 % full drivstofftank, men uten fører (75 kg), passasjerer eller last. I denne veiledningen, er nyttelast forskjellen mellom tillatt totalvekt (GVM) og vekt i kjøreklar stand, minus 75 kg for vekten av føreren. Det bør bemerkes at faktisk vekt alltid vil være gjenstand for produksjonstoleranser som kan føre til variasjoner i nyttelast mellom denne veiledningen og den faktiske vekten. For kunder som trenger å laste bilen til nær maksimal nyttelast, **foreslår vi at du også legger en feilmargin på 5 % til vekten i kjøreklar stand, før beregningen, for å redusere faren for overbelastning.** NB! Det er bilførerens ansvar å sørge for at bilen er i samsvar med loven med hensyn til ferdsel på vei.

Få mest mulig ut av din Ford.

Vi ønsker å hjelpe deg til å få mest mulig ut av din Ford. For å gjøre det, bør du vite hvor mye den er konstruert for å transportere på en sikker måte, både når det gjelder nyttelast og lastevolum. Din forhandler av Ford Nyttetekjøretøyer kan gi deg profesjonell veiledning om viktige spesifikasjoner og hjelpe deg til å finne den rette varebilen for ditt budsjett og behov.

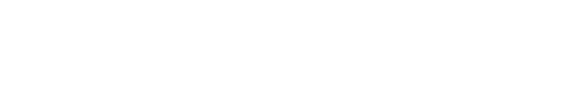

Ford Transit Custom er konstruert for å transportere last – mye last.

Å velge ny varebil er en viktig avgjørelse hvor mange faktorer må vurderes. Noen aspekter, som å velge den varianten som passer best, identifisering av bruken og bestemme seg for lasteromsstørrelsen, er forholdsvis enkle valg, mens beregning av nyttelast er mer komplisert.

Nyttelastkapasitet

For å beregne nyttelast, må du vite to ting: kjøretøyets brutto kjøretøyvekt (GVM) og dens kjøreklare vekt.

GVM er den maksimalt tillatte vekten til kjøretøyet når det er lastet og klar til kjøring - det inkluderer vekten av selve kjøretøyet, ekstraustyr, føreren og mannskap (antatt vekt per person er 75 kg), væsker, 90% full drivstofftank (1 liter diesel = ca. 0,85 kg) , ettermontert utstyr, og lasten.

For enkelthets skyld er Ford Transit-modellene angitt i henhold til deres GVM. For eksempel har en 280 en GVM på ca. 2800 kg, og 300 har en GVM på ca. 3000 kg.

Kjøreklar vekt er vekten på en standard-spesifisert Ambiente, inkludert væsker og 90% drivstofftank, men uten fører, mannskap eller last.

Nyttelast er forskjellen mellom de to.

GVM (brutto kjøretøyvekt) minus **kjøreklar vekt = nyttelast**



For å hjelpe deg å velge det rette kjøretøyet, har du her litt mer detaljerte forklaringer på de faktorene som kan påvirke nyttelasten til et kjøretøy. Disse inkluderer, men er ikke begrenset av:

Fører og mannskap

Vi beregner vekten på fører og mannskap basert på industristandarden som er 75 kg/person.. Husk at fører og mannskap ikke er inkludert i kjøreklar vekt, så når en fører eller mannskap setter seg inn i kjøretøyet, vil nyttelasten reduseres tilsvarende.

Fabrikkmontert ekstraustyr

Mesteparten av fabrikkmontert ekstraustyr vil påvirke kjøretøyets nyttelast. For eksempel kan klimaanlegget tilføre ca. 18 kg vekt til kjøretøyet, og dermed reduseres nyttelasten tilsvarende.

Ved å spesifisere enkelt passasjersetet foran i stedet for standard dobbeltsete, reduseres kjøretøyets vekt med ca. 12 kg, mens nyttelasten øker tilsvarende. Din forhandler av Ford Nyttetekjøretøyer vil være i stand til å fortelle hvilket utstyr som kan øke eller redusere kjøretøyets kjøreklare vekt, og med hvor mye.

Serier

Alle kjøreklare vekter oppgitt i denne brosjyren er for standard-spesifisert Ambiente-modeller, hvis ikke annet er opplyst. Trend, Limited og Sport-modellene vil generelt veie mer enn Ambiente-modellene på grunn av høyere utstyrsnivå.

Produksjonstoleranser

Variasjoner i produksjon og produksjonsprosesser betyr at to kjøretøy ikke nødvendigvis veier akkurat det samme.

Tilbehør og ettermontert utstyr

Det er viktig at du tenker nøye på hva du tilføyer på kjøretøyet ditt etter levering. Ethvert tilbehør eller ettermontert utstyr kan påvirke nyttelasten. Snakk med din forhandler av Ford Nyttetekjøretøyer for mer informasjon og veiledning.

Hvis nyttelasten er avgjørende for din virksomhet, eller hvis du planlegger å transportere last på, eller tett opptil, kjøretøyets maksimalkapasitet, kan din forhandler av Ford Nyttetekjøretøyer hjelpe deg. Deres ekspertise og spesialkunnskaper kan veilede deg om nøyaktig spesifikasjon på det kjøretøyet du trenger i din virksomhet.

Konfigurer varebilen til din egen jobb

Ford Nyttetekjøretøyer tilbys med et omfattende utvalg av standardutstyr og ekstraustyr. Din forhandler av Ford Nyttetekjøretøyer kan hjelpe deg slik at du spesifiserer det rette utstyret for dine spesifikke behov, inkludert teknisk utstyr for ettermontering av spesialutstyr eller ombygging.

Mer Teknisk informasjon for kjøretøy-ombyggere kan finnes online via Body and Equipment Mounting Manual @etis.ford.com go to >information >>vehicle conversions.

Vekter og nyttelast

| | Maks. brutto nyttelast (eksklusive fører/ passasjerer) (kg) | Tillatt totalvekt (kg) | Minimum vekt i kjøreklar stand (eksklusive fører/ passasjerer) (kg) | Forakselvekt (kg) | Bakakselvekt (kg) |
|--|---|------------------------|---|-------------------|-------------------|
| Kombi (8–9 seter) | | | | | |
| 320 L1 HI | 987-1095 | 3190 | 2095-2203 | 1625 | 1725 |
| 320 L1 HI med automat | 961-1073 | 3240 | 2167-2279 | 1675 | 1725 |
| 320 L1 HI med luftstøtdempere bak | 879-989 | 3140 | 2151-2261 | 1625 | 1640 |
| 320 L1 HI med automat og luftstøtdempere bak | 803-917 | 3140 | 2223-2337 | 1675 | 1640 |
| 340 L2 HI | 1072-1186 | 3400 | 2214-2328 | 1750 | 2015 |
| 340 L2 HI automat | 995-1113 | 3400 | 2287-2405 | 1750 | 2015 |

L1 = Kort akselavstand, **L2** = Lang akselavstand, **HI** = Lavt tak. Tallene gjelder biler med lavt tak, med mindre noe annet er angitt. For biler med høyt tak som ekstrautstyr, er vekten i kjøreklar stand større, og nyttelasten mindre. Vekt i kjøreklar stand påvirkes av mange faktorer, som karosseritype, motorer og ekstrautstyr. Det er vekten av en standard grunnmodell (forskjellige serier vil veie forskjellig i kjøreklar stand), inklusive væsker og 90 % full drivstofftank, men uten fører (75 kg), passasjerer eller last. I denne veiledningen, er nyttelast forskjellen mellom tillatt totalvekt (GVM) og vekt i kjøreklar stand, minus 75 kg for vekten av føreren. Det bør bemerkes at faktisk vekt alltid vil være gjenstand for produksjonstoleranser som kan føre til variasjoner i nyttelast mellom denne veiledningen og den faktiske vekten. For kunder som trenger å laste bilen til nær maksimal nyttelast, **foreslår vi at du også legger en feilmargin på 5 % til vekten i kjøreklar stand, før beregningen, for å redusere faren for overbelastning.** NB! Det er bilførerens ansvar å sørge for at bilen er i samsvar med loven med hensyn til ferdsel på vei.

Drivstofføkonomi og CO₂-utslipp

| | CO ₂ utslipp (g/km) ⁰⁰⁰ | Bykjøring | Landeveiskjøring | Kombinert | Drivstofforbruk l/100 km ⁰⁰⁰ |
|--|---|-----------|------------------|-----------|---|
| Varebil | | | | | |
| 2,0 TDCi Ford EcoBlue 130 hk (96 kW)/170 hk (125 kW) – Automat | 178-197 | 7,5-8,0 | 6,5-7,2 | 6,9-7,6 | |
| 2,0 TDCi Ford EcoBlue 105 hk (77 kW)/130 hk (96 kW) | 157-172 | 6,8-7,3 | 5,7-6,2 | 6,1-6,6 | |
| 2,0 TDCi Ford EcoBlue 130 hk (96 kW)/170 hk (125 kW) | 162-182 | 7,0-7,6 | 5,9-6,8 | 6,2-7,0 | |
| Kombi | | | | | |
| 2,0 TDCi Ford EcoBlue 130 hk (96 kW)/170 hk (125 kW) – Automat | 177-183 | 7,5-7,7 | 6,3-6,5 | 6,8-7,1 | |
| 2,0 TDCi Ford EcoBlue 130 hk (96 kW)/170 hk (125 kW) | 164-169 | 7,1-7,3 | 5,9-6,1 | 6,3-6,5 | |

Verdiene som vises illustrerer biler utstyrt med Auto-Start-Stop. Auto-Start-Stop-systemet reduserer CO₂-utslipp og drivstofforbruk med henholdsvis 6 g/km og 0,2–0,3 l/100 km.⁰⁰⁰De oppgitte tallene for drivstoff-/energiforbruk og CO₂-utslipp for Euro 6-motorer er målt i henhold til de tekniske kravene og spesifikasjonene i de europeiske forskriftene (EC) 715/2007 og (EC) 692/2008 med siste endringer. Drivstofforbruk og CO₂-utslipp kan være spesifisert for en modellvariant og ikke for en enkelt bil. Standardtestprosedyren som brukes gjør det mulig å sammenligne forskjellige biltyper og forskjellige produsenter. I tillegg til drivstoffeffektiviteten til en bil, vil kjøreadferd og andre ikke-tekniske faktorer spille en svært viktig rolle ved vurdering av en bils drivstoff/energiforbruk og CO₂-utslipp.

SelectShift automatgir

For høyere komfort og brukervennlighet i byer og tettbygde strøk, kan Transit Custom spesifiseres med en sekstrinns SelectShift automatgirkasse. Med smidige, raske og effektive ytelser sørger girkassen også for muligheten for manuell skifting ved hjelp av knapper på girspaken. (Tilgjengelig på modeller med 130 hk og 170 hk)



Maks. togvekt (kg)

| | 280 | 290 | 300 | 310 | 320 | 340 |
|---|------|------|------|------|------|------|
| Varebil/Kombi | | | | | | |
| 2,0 TDCi Ford EcoBlue 105 hk (77 kW) | 5040 | - | 5040 | - | 5040 | - |
| 2,0 TDCi Ford EcoBlue 130 hk (96 kW) | 5240 | - | 5240 | - | 5240 | 5365 |
| 2,0 TDCi Ford EcoBlue 130 hk (96 kW) auto | 3800 | - | 4000 | - | 4200 | 4365 |
| 2,0 TDCi Ford EcoBlue 170 hk (125 kW) | 5240 | - | 5240 | - | 5240 | 5365 |
| 2,0 TDCi Ford EcoBlue 170 hk (125 kW) auto | 3800 | - | 4000 | - | 4200 | 4365 |
| 2,0 TDCi Ford EcoBlue 170 hk (125 kW) Sport manuell | - | - | - | 5240 | - | - |
| 2,0 TDCi Ford EcoBlue 170 hk (125 kW) Sport automat | - | - | - | 4100 | - | - |
| 2,0 TDCi Ford EcoBlue 170 hk (125 kW) Sport manuell med 18-tommers felger | - | 5240 | - | - | - | - |
| 2,0 TDCi Ford EcoBlue 170 hk (125 kW) Sport automat med 18-tommers felger | - | 3900 | - | - | - | - |

● = Standard, ○ = Ekstrautstyr mot tillegg i prisen. **Merk:** Alle motorer er i samsvar med Euro 6, og har dieselpartikkelfilter (cDPF).

Dreiemomentkontroll

Dreiemomentkontroll reagerer på veioverflaten 100 ganger i sekundet. (Det er 33 ganger raskere enn et blunk med øyet.) Med hjelp av denne informasjonen balanseres kreftene som styres til hvert av drivhjulene. Dette gir bedre grep og mer presise kjøreegenskaper, og hjelper deg rundt svingene og over humper i veibanen. (Standard)

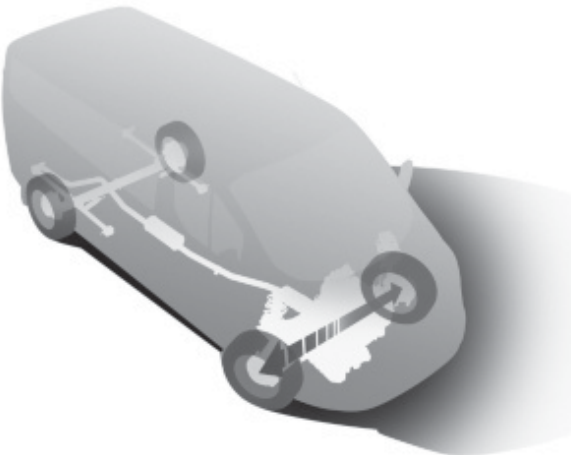

Maks. bremset tilhengerplate (kg)

| | 280* | 290 | 300* | 310* | 320* | 340* |
|---|-----------|------|-----------|------|-----------|------|
| L1 Varebil | | | | | | |
| 2,0 TDCi Ford EcoBlue 105 hk (77 kW) | 2350/2500 | - | 2350/2500 | - | 2350/2500 | - |
| 2,0 TDCi Ford EcoBlue 130 hk (96 kW) | 2500 | - | 2500 | - | 2500 | - |
| 2,0 TDCi Ford EcoBlue 130 hk (96 kW) automat | 1500 | - | 1700 | - | 1900 | 2050 |
| 2,0 TDCi Ford EcoBlue 170 hk (125 kW) (4.19) | 2500 | - | 2500 | - | 2500 | - |
| 2,0 TDCi Ford EcoBlue 170 hk (125 kW) (4.43) | - | - | - | - | - | 2500 |
| 2,0 TDCi Ford EcoBlue 170 hk (125 kW) automat | 1500 | - | 1700 | - | 1900 | 2050 |
| 2,0 TDCi Ford EcoBlue 170 hk (125 kW) Sport manuell | - | - | - | 2500 | - | - |
| 2,0 TDCi Ford EcoBlue 170 hk (125 kW) Sport automat | - | - | - | 1800 | - | - |
| 2,0 TDCi Ford EcoBlue 170 hk (125 kW) Sport manuell med 18-tommers felger | - | 2500 | - | - | - | - |
| 2,0 TDCi Ford EcoBlue 170 hk (125 kW) Sport automat med 18-tommers felger | - | 1600 | - | - | - | - |
| L2 Varebil | | | | | | |
| 2,0 TDCi Ford EcoBlue 105 hk (77 kW) | - | - | 2250/2750 | - | 2250/2750 | - |
| 2,0 TDCi Ford EcoBlue 130 hk (96 kW) (3.94/4.19) | - | - | 2650/2800 | - | 2650/2800 | - |
| 2,0 TDCi Ford EcoBlue 130 PS (96 kW) (4.43) | - | - | - | - | - | 2800 |
| 2,0 TDCi Ford EcoBlue 130 hk (96 kW) automat | - | - | 1650 | - | 1850 | 2000 |
| 2,0 TDCi Ford EcoBlue 170 hk (125 kW) (4.19) | - | - | 2800 | - | 2800 | - |
| 2,0 TDCi Ford EcoBlue 170 hk (125 kW) (4.43) | - | - | - | - | - | 2800 |
| 2,0 TDCi Ford EcoBlue 170 hk (125 kW) automat | - | - | 1650 | - | 1850 | 2000 |
| 2,0 TDCi Ford EcoBlue 170 hk (125 kW) Sport manuell | - | - | - | 2800 | - | - |
| 2,0 TDCi Ford EcoBlue 170 hk (125 kW) Sport automat | - | - | - | 1700 | - | - |
| 2,0 TDCi Ford EcoBlue 170 hk (125 kW) Sport manuell med 18-tommers felger | - | 2800 | - | - | - | - |
| 2,0 TDCi Ford EcoBlue 170 hk (125 kW) Sport automat med 18-tommers felger | - | 1600 | - | - | - | - |
| L1 Kombi | | | | | | |
| 2,0 TDCi Ford EcoBlue 130 hk (96 kW) | - | - | - | - | 2000 | - |
| 2,0 TDCi Ford EcoBlue 130 hk (96 kW) automat | - | - | - | - | 1150 | - |
| L2 Kombi | | | | | | |
| 2,0 TDCi Ford EcoBlue 130 hk (96 kW) | - | - | - | - | - | 2200 |
| 2,0 TDCi Ford EcoBlue 130 hk (96 kW) automat | - | - | - | - | - | 1100 |
| 2,0 TDCi Ford EcoBlue 170 hk (125 kW) | - | - | - | - | - | 2200 |
| 2,0 TDCi Ford EcoBlue 170 hk (125 kW) automat | - | - | - | - | - | 1100 |

Merk: Alle motorer er i samsvar med Euro 6, og har dieselpartikkelfilter (cDPF). *Hengervekt varierer avhengig av valgt utstyr, vennligst kontakt forhandler for detaljer. Biler som er utstyrt med luftfjæring som ekstrautstyr (kun Kombi), egner seg ikke som trekkvogn og har derfor ingen verdi på tilhengervekt. Maksimum tilhengervekt uten brems er 750 kg.

Modelltilgjengelighet

| | 280 L1 HI | 280 L1 H2 | 290 L1 HI | 290 L2 HI | 300 L1 HI | 300 L1 H2 | 310 L1 HI | 310 L2 HI | 320 L1 HI | 320 L1 H2 | 320 L2 HI | 320 L2 H2 | 340 L1 HI | 340 L1 H2 | 340 L2 HI | 340 L2 H2 |
|--|-----------|-----------|-----------|-----------|-----------|-----------|-----------|-----------|-----------|-----------|-----------|-----------|-----------|-----------|-----------|-----------|
| Varebil | | | | | | | | | | | | | | | | |
| 2,0 TDCi Ford EcoBlue 105 hk (77 kW) | ● | ● | - | - | ● | ● | - | - | - | - | ● | ● | - | - | - | - |
| 2,0 TDCi Ford EcoBlue 130 hk (96 kW) | ● | ● | - | - | ● | ● | - | - | ● | ● | ● | ● | ● | ● | - | - |
| 2,0 TDCi Ford EcoBlue 130 hk (96 kW) 6-trinns automat | ● | ● | - | - | ● | ● | - | - | ● | ● | ● | ● | ● | ● | - | - |
| 2,0 TDCi Ford EcoBlue 170 hk (125 kW) | - | - | - | - | ● | ● | - | - | - | - | ● | ● | ● | ● | ● | ● |
| 2,0 TDCi Ford EcoBlue 170 hk (125 kW) 6-trinns automat | - | - | - | - | ● | ● | - | - | - | - | ● | ● | ● | ● | ● | ● |
| 2,0 TDCi Ford EcoBlue 170 hk (125 kW) 6-trinns manuell (Sport-serien) | - | - | - | - | - | - | ● | ● | - | - | - | - | - | - | - | - |
| 2,0 TDCi Ford EcoBlue 170 hk (125 kW) 6-trinns automat (Sport-serien) | - | - | - | - | - | - | ● | ● | - | - | - | - | - | - | - | - |
| 2,0 TDCi Ford EcoBlue 170 hk (125 kW) (Sport-serien) med 18-tommers lettmetallfelger | - | - | ● | ● | - | - | - | - | - | - | - | - | - | - | - | - |
| 2,0 TDCi Ford EcoBlue 170 hk (125 kW) 6-trinns automat (Sport-serien) | - | - | ● | - | - | - | - | - | - | - | - | - | - | - | - | - |

Merk: ● = Tilgjengelig, - = ikke tilgjengelig. **L1** = Kort akselavstand, **L2** = Lang akselavstand, **HI** = Lavt tak, **H2** = Høyt tak. Alle motorer er i samsvar med Euro 6.

Modelltilgjengelighet

| | 320 L1 HI | 320 L1 H2 | 340 L2 HI | 340 L2 H2 |
|---|-----------|-----------|-----------|-----------|
| Kombi | | | | |
| 2,0 TDCi Ford EcoBlue 130 hk (96 kW) | ● | ● | ● | ● |
| 2,0 TDCi Ford EcoBlue 130 hk (96 kW) 6-trinns automat | ● | ● | ● | ● |
| 2,0 TDCi Ford EcoBlue 170 hk (125 kW) | - | - | ● | ● |
| 2,0 TDCi Ford EcoBlue 170 hk (125 kW) 6-trinns automatisk | - | - | ● | ● |

Merk: ● = Tilgjengelig, - = ikke tilgjengelig. **L1** = Kort akselavstand, **L2** = Lang akselavstand, **HI** = Lavt tak, **H2** = Høyt tak. Alle motorer er i samsvar med Euro 6.

Stil og utseende

| | Trend | Limited* | Sport* |
|--|-------|----------|--------|
| Felger | | | |
| Stål – 15"x6½" (utstyrt med 215/65 R15 BSW-dekk)* (standard for 280-, 300-serien) (ikke tilgjengelig med automat girkasse) | ● | - | - |
| Stål – 16"x6½" (utstyrt med 215/65 R16 BSW-dekk)* (standard på 320- og 340-serien eller hvis spesifisert med automat girkasse) | ● | - | - |
| Aluminiumfelger – 16"x6½" 5x2 eiker, funklende sølvfinish. (Utstyrt med 215/65 R16 BSW-dekk)* (inkluderer hjulmuttere som kan låses) | ○ | ● | - |
| Aluminiumfelger – 17"x7" 5x2 eiker, lys/maskinert svart finish. (Utstyrt med 235/55 R17 BSW-dekk)* (inkluderer hjulmuttere som kan låses) | - | - | ● |
| Aluminiumfelger – 18"x7½" 10 eiker, funklende sølvfinish. (Utstyrt med 235/50 R18 101LI-dekk)* (inkluderer hjulmuttere som kan låses) (kun tilgjengelig på 290-Sport Varebil) | - | - | ○ |
| Hjulcapsler – hele | ● | - | - |
| Reservehjul – stålfelg i full størrelse med verktøysett | ● | ● | - |
| Reservehjul – mini-stålfelg med verktøysett | - | - | ● |
| Designegenskaper | | | |
| Sidelister på karosseri – Karosserifarge | - | ● | ● |
| Frontstøtfanger – Karosserifarge | ● | ● | ● |
| Bakre støtfanger – Karosserifarge | - | ● | ● |
| Dørhåndtak – Bilens farge | - | ● | ● |
| Håndtak på bakluke/lastedør – Karosserifarge | - | ● | ● |
| Delvis pyntesett – Skliplate i samme farge, lys sølvfarget overflate og skjermforlengere foran og bak (konisk, samme gråfarge, kornete overflate) | ○ | ○ | - |
| Sport Styling-sett – Lavt frontskjørt på fremre støtfanger i karosserifarge, sideskjørt, skjørthjørner på bakre støtfanger og forlengere for skjermene foran og bak. Unike innfatninger for tåkelys pluss to striper på panseret og nedre del av fremre støtfanger | - | - | ● |
| Frontgrill – 3 horisontale stolper | ● | - | - |
| Frontgrill – 3 horisonatale glanssvarte stolper | - | - | ● |
| Frontgrill – 3 fargede, horisontale stolper med krominnfatning | - | ● | - |
| Lakk | | | |
| Lakk – Vanlig | ● | ● | ● |
| Lakk – Metallic | ○ | ○ | ○ |

● = Standard, ○ = Ekstraustyr mot tillegg i prisen, "Ikke tilgjengelig for Kombi. "Ikke tilgjengelig på Kombi.

*Felgen du velger vil bli montert med notert dekkstørrelse og det er ingen valg når det gjelder dekkmerke.

Kjøreopplevelse

| | Trend | Limited* | Sport |
|---|-------|----------|-------|
| Førerassistanse | | | |
| Tilhengerstabilisator (TSC) (aktiveres med Ford-tilhengerfester) | □ | □ | □ |
| Blindsone informasjonssystem med varsel om kryssende trafikk ved rygging | ○ | ○ | ○ |
| Adaptiv cruisecontroll (inkluderer filskiftvarsler, kollisjonsvarsling, trafikkskiltgjenkjenning og nedblending av hovedlys) | ○ | ○ | ○ |
| Parkeringsensorer – Foran og bak | ● | ● | ● |
| Foran, uavhengige MacPherson-fjærben, spiralfjærer med variabel fjærkonstant, stabilisatorstag og gass-støtdempere. Bak, bladfjærer og gass-støtdempere | ● | ● | ● |
| Bakkestartassistanse (HSA) | ● | ● | ● |
| Girskiftindikatorlampe | ● | ● | ● |
| Utvendige lys | | | |
| Frontlys – LED-kjørelys | ● | ● | ● |
| Frontlys – Automatisk på/av (inkluderer automatiske viskere) | □ | ● | ● |
| Frontlys – Utstigningsforsinkelse, 30 sekunder | ● | ● | ● |
| Frontlys – Halogen-hovedlyskastere av projektortypen med LED-kjørelys og dynamisk svingebelysning | ● | ● | ● |
| Frontlys – Xenon hovedlys med LED-kjørelys og dynamisk svingebelysning | ○ | ○ | ○ |
| Tåkelys – Foran | ● | ● | ● |
| Hjuloppheng | | | |
| Luftstøtdempere bak (kun tilgjengelig på Kombi) | ○ | - | - |
| Instrumenter og betjeningsorganer | | | |
| System for overvåking av dekktrykk (TPMS) (standard på Kombi og Sport) | ○/● | ○/● | ● |
| Ferdsskriver – Digital, elektronisk, 24 timer | ○ | ○ | ○ |
| Utstyrspakker | | | |
| Siktpakke Avansert – Elelektrisk betjente og innfellbare sidespeil, automatiske hovedlys, regnsensor og variabel instrumentdimming | ○ | ● | ● |

● = Standard, ○ = Ekstraustyr mot tillegg i prisen. □ = Del av en utstyrspakke, mot tillegg i prisen. "Ikke tilgjengelig for Kombi.



Ytelser og effektivitet

| | Trend | Limited* | Sport* |
|--|-------|----------|--------|
| Instrumenter og betjeningsorganer | | | |
| Ford Eco Mode førerinformasjonsystem | ● | ● | ● |
| Distanse i kjørecomputer til tom tank, gjeldende og gjennomsnittlig drivstofforbruk, gjennomsnittshastighet, utetemperatur | ● | ● | ● |
| Teknologi | | | |
| Auto-Start-Stop-system (standard på Kombi eller hvis spesifisert med automat girkasse) | ○ | ○ | ○ |
| Akselerasjonskontroll | ○ | ○ | ○ |
| Dieselpartikkelfilter (cDPF) | ● | ● | ● |
| AdBlue – 21 liter | ● | ● | ● |
| Vann i drivstoffilter med sensor | ● | ● | ● |

● = Standard, ○ = Ekstraustyr mot tillegg i prisen. *Ikke tilgjengelig for Kombi. *Ikke tilgjengelig på Kombi.

Airconditioning bak

Separat airconditioning er tilgjengelig for passasjerkupéen bak, betjent via egne dreiebrytere. (Ekstraustyr på Kombi)



Komfort og bekvemmelighet

| | Trend | Limited* | Sport |
|---|-------|----------|-------|
| Innvendig bekvemmelighet | | | |
| Hanskerom – Låsbart | ● | ● | ● |
| Flaskeholder – Kapasitet for to 2-litersflasker, på dashbord | ● | ● | ● |
| Oppbevaring – Kartlommer på fordører | ● | ● | ● |
| Oppbevaring – Førersiden, oppbevaringsrom øverst på dashbordet, med løftelukk | ● | ● | ● |
| Oppbevaring – Oppbevaringsrom under setet (under dobbelt passasjer sete) | ● | ● | ● |
| Lyd- og kommunikasjonssystemer | | | |
| DAB+ radio med fire høyttalere, 4,2-tommers TFT-skjerm, fjernkontroll i ratt, 2 USB-kontakter med iPod® funksjonalitet og Bluetooth® | ● | ● | ● |
| SYNC 3 med Navigasjon og DAB+ radio (inkluderer nødhjelp*). Inneholder dessuten: Bluetooth®, stemmestyring, AppLink®, opplasing av tekstmeldinger og privatmodus, 8-tommers berøringsskjerm, utvidet integrert kontrollpanel, fjernkontroll i ratt, 2 USB-kontakter med iPod® funksjonalitet og fire høyttalere | ○ | ○ | ○ |
| Klimaregulering | | | |
| Klimaanlegg – manuelt med pollenfilter | ● | ● | ● |
| Innvendige lys | | | |
| Kupélys – Sitter foran i taket, kartlamper foran | ● | ● | ● |
| Kupélys – Belysning i fotbrønn (kun med lastedør på siden) | ● | ● | ● |
| Kupélys – Kupélys for baksete med teaterdimming (kun Kombi) | ● | ● | ● |
| Lasteromsllys – LED (kun varebil) | ○ | ○ | ○ |

● = Standard, ○ = Ekstraustyr mot tillegg i prisen,

* Ford nødhjelpsassistanse er en innovativ SYNC-egenskap som benytter en Bluetooth®tilkoblet mobiltelefon for å hjelpe personene i bilen å ringe til lokale nødhjelpstjenester ved en kollisjon som innebærer at en kollisjonspute er utløst eller drivstoffpumpa er stengt. Systemet er virksomt i mer enn 40 europeiske land og regioner. **Merk:** Bluetooth® -varemerket og -logoer eies av Bluetooth SIG, Inc., og all bruk av disse merkene av Ford Motor Company Limited er under lisens. Andre varemerker og varenavn tilhører sine respektive eiere.

Komfort og bekvemmelighet

| | Trend | Limited* | Sport |
|--|-------|----------|-------|
| Seter | | | |
| Førersete – Oppvarmet med 10-veisregulering (forover-bakover, helning, høyde, vipp og korsrygg) med armlene | ● | ● | ● |
| Førersete – Oppvarmet, 10-veis elektrisk regulering (forover-bakover, helning, høyde, vipp og korsrygg) med armlene | - | ○ | ○ |
| Passasjerseate foran – Enkelt, oppvarmet, 8-veisregulering (forover-bakover, helning, høyde og vipp) – Varebil | ○ | ○ | ○ |
| Passasjerseate foran – Dobbelt, oppvarmet, fast seterygg med delt, fjernbar setepute som lokk på oppbevaringsrom, utbrettbart bord | ○ | ● | ● |
| Bakseter – Andre seterad, tre seter i bredden (2+1), innfellbare og fjernbare (kun Kombi) | ● | - | - |
| Bakseter – Tredje seterad, tre seter i bredden (2+1), innfellbare og fjernbare (kun Kombi) | ● | - | - |
| Instrumenter og betjeningsorganer | | | |
| Rattstamme – Regulerbar i avstand og vinkel | ● | ● | ● |
| Sidespeil – Elektrisk justerbare og oppvarmede | ● | - | - |
| Sidespeil – Elektrisk innfellbare, betjente og oppvarmede | ○ | ● | ● |
| Sidespeil – i karosserifargen | ● | ● | ● |
| Viskere – Frontrute, variabel/intervall med elektrisk spyer | ● | - | - |
| Viskere – Automatiske med regnsensor (inkluderer automatiske frontlys) | - | ● | ● |
| Viskere – Bak med autoreverssveip og elektrisk spyer (kun tilgjengelig med vindu i bakhjører eller bakluke) | ○ | ○ | ○ |
| Gripehåndtak – Mini-takkonsoll, førersolskjerm med lys, oppbevaringsrom for solbriller (kun varebil) | - | ● | ● |
| Ratt – Skinntrukket | ● | ● | ● |
| Girspakkule – Skinntrukket | - | ● | ● |
| Vinduer – Elektrisk betjente foran | ● | ● | ● |
| Teknologi | | | |
| Ford Easy-Fuel drivstoff-fylling uten tanklokk med sperre for feil drivstoff | ● | ● | ● |
| Quickclear oppvarmet frontrute | ● | ● | ● |
| Servostyring (PAS) | ● | ● | ● |

● = Standard, ○ = Ekstrautstyr mot tillegg i prisen,

Sikkerhet og verdisikring

| | Trend | Limited* | Sport |
|--|-------|----------|-------|
| Sikkerhet | | | |
| Kollisjonspute – førersiden ¹⁾ | ● | ● | ● |
| Kollisjonspute – forsetepassasjer ¹⁾ (bare ekstrautstyr for Varebil) (med deaktiveringsbryter) | ●/○ | ● | ● |
| Kollisjonspute – front-, side- og kollisjonsgardiner ¹⁾ | □ | □ | □ |
| Sikkerhetsbelter – 3-punkts diagonalrulle (alle seter) ¹⁾ | ● | ● | ● |
| ISOFIX-barnesete – 2 x fester i andre seterad ¹⁾ – (Kun Kombi) | ●/- | ●/- | ●/- |
| Sikkerhet | | | |
| Alarm – Innbrudd | ○ | ○ | ○ |
| Låser – fjernstyrt sentrallås med to nøkkelfjernkontroller | ● | ● | ● |
| Låser – 3 nøkler (ikke tilgjengelig for Sport) | ○ | ○ | -/○ |
| Låser – Automatisk gjenlåsing, dører gjenlåses etter 45 sekunder hvis ingen dør blir åpnet | ● | ● | ● |
| Låser – Lydsignal ved feillåsing, lydsignal hvis en dør står på klem når låsing aktiveres | ● | ● | ● |
| Startsperre – Safeguard passivt tyverisikringssystem (PATS) (startsperre godkjent i kategori 2 av forsikringsselskapene) | ● | ● | ● |
| Låser – Nøkkelbetjent åpning av panseret | ● | ● | ● |
| Bremser | | | |
| Elektronisk stabilitetskontroll (ESC) ¹⁾ | ● | ● | ● |
| Nødbremsvarsling ²⁾ | ● | ● | ● |
| To kretser, med selvjusterende servoforsterker og ABS. Skivebremser foran og bak | ● | ● | ● |
| Blokkeringsfrie ABS-bremser med elektronisk bremsekraftfordeling (EBD) ¹⁾ | ● | ● | ● |
| Teknologi | | | |
| Adaptiv lastregulering (LAC) ¹⁾ | ● | ● | ● |
| Nødbremsehjelp (EBA) ¹⁾ | ● | ● | ● |
| Krengestabilitetsstyring (RSC) ¹⁾ | ● | ● | ● |

● = Standard, ○ = Ekstrautstyr mot tillegg i prisen, □ = Del av en utstyrs pakke, mot tillegg i prisen, ¹⁾Sikkerhetsegenskap, ²⁾Førerassistanse.³⁾Ikke tilgjengelig for Kombi. ***Merk: Et bakovervendt barnesete må aldri plasseres i det fremre passasjerseate på en Ford som er utstyrt med frontkollisjonspute som ikke er utkoblet.**



Hjelpeverktøy

| | Trend | Limited ^a | Sport ^a |
|---|-------|----------------------|--------------------|
| Karosseri | | | |
| Dører, Varebil – Bakdører uten vinduer, hengslet for 180° åpning, positiv stopp ved 90° | ● | ● | ● |
| Dører, Kombi – Bakdører med vinduer, hengslet for 90° åpning | ● | - | - |
| Lastedører bak – Med oppvarmede vinduer (standard på Kombi, ekstrautstyr på Varebil) | ●/○ | ○ | ●/○ |
| Dører – Bakdør med vindu | ○ | ○ | ○/- |
| Sidevinduer, Varebil | ○ | ○ | ○ |
| Sidevinduer, Kombi – Andre rad, fast | ● | ● | ● |
| Sidevinduer – Tredje rad, fast (kun Kombi) | ● | - | - |
| Karosseri – H1 (lavt tak) | ● | ● | ● |
| Karosseri – H2 (høyt tak) | ○ | ○/- | - |
| Dører – Skyvedør høyre side | ● | ●/- | ●/- |
| Dører – Skyvedør begge sider | ○ | ○/- | ○/- |
| Stigtrinn (kun Kombi) | ○ | - | - |
| Tepper og bekledning | | | |
| Heldekkende bekledning bak (standard på Kombi) | ● | ● | ● |
| Kledning i varerom (kun Varebil) | ○ | ● | ● |

Hjelpeverktøy

| | Trend | Limited ^a | Sport ^a |
|---|-------|----------------------|--------------------|
| Elektrisk | | | |
| Batteri – To forbedrede våtcellebatterier (IF), kaldstart (-29°C) | ● | ● | ● |
| Dynamo – Standard ytelse (165 A) | ● | ● | ● |
| Dynamo – Ekstra kraftig ytelse (240 A) | ○ | ○ | ○ |
| Strømkontakt – 12 V (bak) (standard på Kombi) | ○/● | ○ | ○ |
| 230V uttak | ○ | ○/- | ○/- |
| Eksteriør, funksjonelt | | | |
| Integrert takstativ | ○ | ○/- | ○/- |
| Skvettlapper – Foran og bak | ● | ●/- | - |
| Tilhengerfeste med tilhengerstabilisator (ferdsskriver kan være nødvendig) | ○ | ○/- | ○/- |
| Lasterom | | | |
| Skillevegg – Full bredde i stål med lite vindu og gjennomlastningsluke (varebil med dobbelt passasjer sete) | ● | ● | ● |
| Skillevegg – Full bredde i stål med lite vindu (varebil med enkelt passasjer sete) | ● | ● | ● |
| "Easy Claen" lasteromsgulv (kun Varebil) | ● | ● | ● |
| Lasterom – 8 x festestropper som er i samsvar med DIN 75410 (standard på Varebil) | ● | ● | ● |

● = Standard, ○ = Ekstrautstyr mot tillegg i prisen,^aIkke tilgjengelig for Kombi, ^aIkke tilgjengelig på Kombi.

*L1 versjon med 15" stålfelger; 11,6 m med 16" felger; 11,8 m med 17" felger; 12,2 m med 18" aluminiumsfelger (ekstrautstyr).

10,9 m

Svingradius



SVO (ekstraustyr)

Lakk

Spesiallakk, 140 farger tilgjengelig, snakk med forhandleren om detaljer*

* Suffiks for SVO-lakk må angis på bestillingstidspunktet. SVO-lakk brukes i samme farge (svart) på støtfangere, sidelister, speilhus og dørhåndtak.

Integrert takstativ

Smart takhulle kan transportere opp til 130 kg last (80 kg på Sport). Legges sammen flatt når den ikke er i bruk for å spare drivstoff og redusere vindstøy. (Ekstraustyr og tilbehør på H1-modeller)



Plass til alt



Flasker og drikke

Flaskeholdere er plassert på hver side av dashbordpanelet, mens modeller med manuelt gir har en uttrekkbar koppholder i midtkonsollen.

Store dørlommer har plass til en A4-mappe og en to-liters drikkeflaske.



Smarte oppbevaringsløsninger

Funksjonell oppbevaring inkluderer et "skjult" rom med 12-V elektrisk uttak over instrumentgruppen og et stort, låsbart hanskerom.



Oppbevaring av mynter og småting

Oppbevaringslommer, rom og krokar utnytter plassen på en effektiv måte.



Optimal oppbevaring i førerhuset

Transit Custom har god plass til de viktigste tingene og bidrar til å gjøre arbeidsdagen enkel og effektiv.



Neste trinn



prøvekjøring

Besøk din forhandler av Ford Nyttkjøretøyer og prøvekjør en Ford Transit Custom. Finn din lokale forhandler av Ford Nyttkjøretøyer her www.Ford.no



bygg din bil

Bygg og pris din nye Ford Transit Custom etter dine egne spesifikasjoner og se hvordan den ser ut på www.Ford.no



eie

Vi er med deg hele veien når du kjører avgårde i din nye varebil. Ford har et stort nettverk av autoriserte serviceverksteder som hjelper deg å holde vare bilen din i best mulig stand. Skulle din Ford noen gang trenge reparasjon etter kollisjon, er et Ford Karosseriverksted det beste stedet for å få kjøretøyet ditt tilbake til samme stand det var før kollisjonen og på veien så raskt som mulig.



finansiere

Ford Credits størrelse og spesialkompetanse gjør at vi kan tilby deg en rekke finansielle produkter tilpasset deg og din situasjon. Vi tilbyr finansieringsløsninger til både privatpersoner og næringsdrivende. Ford Lease er for eksempel et spesialprodukt for firmabilmarkedet som gir deg mulighet til å skreddersy hvilke tjenester du ønsker inkludert, enten du har kun én bil, eller om du har mange firmabiler i flåten. For mer informasjon se www.fordlease.no eller www.fordcredit.no.



Kundeservice tlf. 800 56 105

Illustrasjoner, beskrivelser og spesifikasjoner. Denne brosjyren var korrekt da den gikk i trykken. Fords politikk innebærer imidlertid kontinuerlig produktutvikling. Vi forbeholder oss når som helst retten til å endre spesifikasjoner, farger og priser på modeller og utstyr illustrert og beskrevet i denne trykksaken. For oppdatert informasjon anbefaler vi at du rådfører deg med din Ford-forhandler. **Ekstra utstyr.** Hvis utstyr i denne brosjyren beskrives som "Ekstra utstyr" eller "Utstyrs pakke", etc., kan du gå ut fra at dette innebærer ekstra kostnader utover grunnmodellen, med mindre det spesifikt er opplyst noe annet. Alle modeller og fargekombinasjoner er med forbehold om tilgjengelighet. **Merk:** Noen av bildene i denne brosjyren viser preproduksjonsmodeller eller er datagenererte, og utforming/utstyr på endelig versjon kan avvike på forskjellige måter. I tillegg kan enkelte elementer som vises på bildene være ekstra utstyr. **Merk:** Denne brosjyren inneholder både originalt Ford-tilbehør så vel som en rekke produkter fra våre leverandører. **+** Omhyggelig utvalgte tilbehørsartikler som er merket med våre leverandørers varemerker, omfattes ikke av Fords garanti, men dekkes isteden av våre leverandørers egne garantier. Din Ford-forhandler kan gi detaljer om dette. **Merk:** Eier av Bluetooth® varemerke og logo er Bluetooth SIG, Inc., og all bruk av disse merkene av Ford Motor Company er under lisens. iPod varemerke og logo tilhører Apple Inc. Andre varemerker og handelsmerker tilhører sine respektive eiere. **Merk:** Visse systemer for fører støtte og sikkerhet som beskrives i denne brosjyren virker ved hjelp av sensorer. Ytelsen til slike sensorer kan påvirkes av visse værforhold eller miljømessige tilstander.



Når du er ferdig med denne brosjyren, ber vi deg levere den til papirinnsamling eller resirkulere den.



EURO NCAP advanced
2012 Reward for Ford SYNC Emergency Assistance



EURO NCAP advanced
2012 Reward for Ford Lane Keeping Alert



Ford Assistance på livstid

Hos Ford får du bilassistanse på livstid i Norge og Europa, uansett alder og antall kilometer på bilen. Alt du trenger å gjøre er å følge anbefalt service- og vedlikeholdsprogram hos et autorisert Ford-verksted. Ring 800 56 105 ved behov for assistanse.

Ford Kundeservice

Kontakt gjerne Ford Kundeservice dersom du ikke finner svar på spørsmålet ditt på www.ford.no eller hos en forhandler.

Ford Kundeservice er tilgjengelig på telefon 800 56 105

FORD CREDIT

Ford Credit tilbyr alle typer bilfinansiering til både privatpersoner og næringsdrivende. Vi kan hjelpe deg å fylle ut en søknad og få en avgjørelse, vanligvis innen 15 minutter. For flere detaljer besøk www.fordcredit.no eller telefon 66 99 70 80. E-post: kreditt@ford.com Post: Postboks 573, 1411 Kolbotn Besøk: Lienga 2, 1410 Kolbotn

Publisert av Ford Motor Company Limited,
Brentwood, Essex, England.
Registrert i England, virksomhetsnummer
235446.

BJN 205879, FoE M55E.
PN 777507/1217/4m/NOR no
December 2017

© Ford Motor Company Limited.



Go Further