

# CHASSIS CABS FORD **TRANSIT**



Go Further





Visjonær. Genial. Bemerkelsesverdig.  
Hvert eneste kjøretøy bærer hans signatur.

*Henry Ford*













## Gjør tunge jobber lette.

Med tre rammelengder, valg mellom forhjuls-, bakhjuls- eller firehjulsdrift, enkelt eller nye doble førerhus, er Ford Transit Chassis Cab et kjøretøy du kan stole på når det må gjøres skikkelig arbeid.





### Slepekapasitet

Transit Chassis Cab har en enestående nyttelast- og slepekapasitet. Modellvariantene 350HD og 470 med avansert fjæring og 7000 kg brutto tilhengervekt (GTM) kan trekke opptil 3,5 tonn på bremsset tilhenger. (Kjøretøy brukt i næring trenger kanskje en digital ferdskrifer. Ekstrautstyr)



# Vanskelige valg.

Transit Chassis Cab kombinerer styrken til en tung lastebil med hurtigheten til en lett bil. Hver hardtarbeidende variant, fra L2 (middels akselavstand) til L4 lang akselavstand), har et robust stigerammeunderstell som gir et flatt, sterkt fundament å bygge på. Samtidig som en rekke drivlinjekonfigurasjoner, førerhusstiler og enkle eller doble bakhjul gir økt fleksibilitet. Fra kassebil, lastebil med eller uten tipp til karosseri for kjøle- eller frysevogner, mobilt verksted, utrykningsbil eller campingbil, kan du være trygg på at Ford leverer en Transit Chassis Cab som passer til jobben.

Viste rammelengder er for Chassis Cab-modeller. Se side 21 for dimensjoner for Chassis Double Cab. L5 selges ikke i Norge



3,142 mm



3,592 mm



4,149 mm

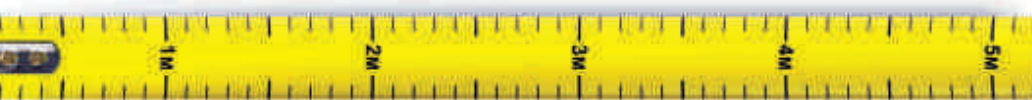



# Maksimal allsidighet.

Transit Chassis Cab er utformet og bygd for hardt arbeid. Det robuste og stive understellet er en utmerket plattform for montering av spesialkarosserier. For å gjøre det enklere for brukere som ønsker en rask og enkel løsning, leveres våre fabrikkbygde Transit-lasteplan ferdige til bruk og oppfyller EUs lovgivning for WVTA-godkjenning (Whole Vehicle Type Approval).

## Understellsegenskaper

- Flat, sterk stigeramme gjør at en lang rekke karosserikonstruksjoner kan monteres
- To GVM-varianter (Gross Vehicle Mass, totalmasse av kjøretøyet), fra 3 500 kg til 4 700 kg
- 350HD (Heavy Duty)-versjon tilgjengelig for brukere som trenger større lastefleksibilitet for lasteplate fra et 3 500 kg GVM-kjøretøy
- Akselavstander og overheng med mål som passer til industristandard eller ikke-standard karosseriformer
- Sidespeil med std bredde for karosseristørrelser opp til 2170 mm. Speil for brede karosserier er tilgjengelige for karosserier opp til det lovlige maksimumet på 2438 mm (ekstrautstyr)
- Robust, lukket takseksjon i høyfast presset stål (dobbel takseksjon for 350HD- og 470-modeller)
- Integreerte festepunkter og rammeoverheng bak som boltes på ved behov
- Boltet lukkemembran gjør det mulig å skreddersy understellslengden uten sveising
- Hjuloppheng for høyt tyngdepunkt som standard for å håndtere store påbygg
- Elektriske uttak for ekstra utvendig belysning ved behov
- Eksosutgang på siden



## Klar til innsats

Uansett hvilken bransje du jobber i, er Transit Chassis Cab klar med en raffinert og robust plattform som er kompatibel med en lang rekke karosserier. Kjøretøyer kan utstyres med en rekke nyttige funksjoner, inkludert et lett tilgjengelig lasteplan med en kraftig lastevegg av stål. (Funksjoner kan variere avhengig av modell)







## Plass til det største mannskap.

Transit Chassis Double Cab er en flott løsning for å flytte både mannskap og last samtidig. Dører med bred åpning gir lett tilgang til det romslige, gjennomtenkte interiøret. Det doble passasjeret foran og standard firedoble baksetet gir komfortabel plass til inntil sju personer, inkludert masse lagringsmuligheter under setene.





#### Oppbevaring under setet

Passasjerseater har puter som kan løftes opp, og oppbevaringsbokser under setene. Dette gjør at redskaper og utstyr kan fraktes ute av syne.





# Ditt kontor i farta.

Transit Chassis Cab er lett, lys og enkel å kjøre, og setter standarden for kjøretøyer i sin klasse. Med eksepsjonelt raffinert finish, smart førerorientert teknologi, pluss en rekke praktiske og gjennomtenkte funksjoner – som brytere og betjeningsknapper som lett kan betjenes i fart, selv med hansker på – er den det best utstyrte kontoret på veien.

## Automatgir

Transit's nye 6-trinns automatgir gir deg en behagelig kjøretur, spesielt i bytrafikk. Du kan skifte gir manuelt hvis du ønsker, med mulighet til å låse gir ved mer utfordrende kjøreforhold. (Tilgjengelig på varianter med forhjulstrekk.)



Modellen på bildet er en Transit Chassis Cab Ambiente med siktpakke, manuelt klimaanlegg, kollisjonspute for passasjer\*, cruisekontroll, filskiftevarslar og radio/CD-navigasjonssystem (alt dette ekstrautstyr).

**\*Merk: Et bakovervendt barnesete må aldri plasseres i det fremre passasjeret i en Ford som er utstyrt med frontkollisjonspute som ikke er utkoblet.**







# Snakk og Transit lytter.

Ford SYNC 2 lar deg velge musikk, kontrollere navigasjon og foreta handsfree telefonsamtaler – alt med enkle stemmekommandoer eller via 6" touchskjermen i farge. Og dersom det skulle inntreffe en ulykke, kan Ford Nødhjelpsassistanse\* hjelpe deg med å kontakte nødhjelpstjenesten (ekstrautstyr)

\*Kompatibel mobiltelefon er påkrevet. Du kan søke i listen over AppLink-kompatible apper fra Fords nettsider, eller via **Ford App Catalog** tilgjengelig i iOS og Android-butikker. Ford Nødhjelpsassistanse er en innovativ SYNC funksjon som benytter en Bluetooth®-paret og tilkoblet mobiltelefon for å hjelpe personer i kjøretøyet å foreta et nødnummer om bilen skulle ha vært utsatt for en ulykke hvor kollisjonsputer har utløst eller drivstofftilførsel koblet ut. Funksjonen er tilgjengelig i over 40 europeiske land og territorier. SYNC AppLink og nødhjelpsassistanse støttes ikke av alle europeiske språk.



| SYNC

"Ring Peter"

"Ring kontoret"

"Spill Michael Jackson"

"Ring hjem"





"Ring Chris"

Ring Eva"

"Skift spor"

"Hva spiller nå?"





**TRANSIT**

# Mindre forbruk, mer kraft.

For å møte de strenge Euro 6 kravene så har Ford utviklet den helt nye Euro6 Ford EcoBlue 2.0L TDCi diesel motoren. Den fås som 130 og 170 hk og leverer lavt drivstofforbruk kombinert med sterke motorer med høyt dreiemoment. I tillegg har serviceintervallene blitt utvidet til 60.000 km (eller to år) for ytterligere å redusere driftskostnadene.



**55% mindre  
NOx-utslipp.**

## Økt ytelse, mindre utslipp

Transit oppfyller de strenge Euro 6 kravene, som definerer 55% mindre NOx-utslipp sammenlignet med Euro 5 kravene. NOx-utslippene blir omgjort til nitrogen og vann. Et partikkelfilter reduserer 99% av alle partiklene.



# Velg den motoren som passer for deg.

360 Nm

105 HK

Fra  
174 g/km\*

## Mer effektiv

Helt nye Ford EcoBlue 2.0L TDCi 105 HK

Selges ikke i Norge

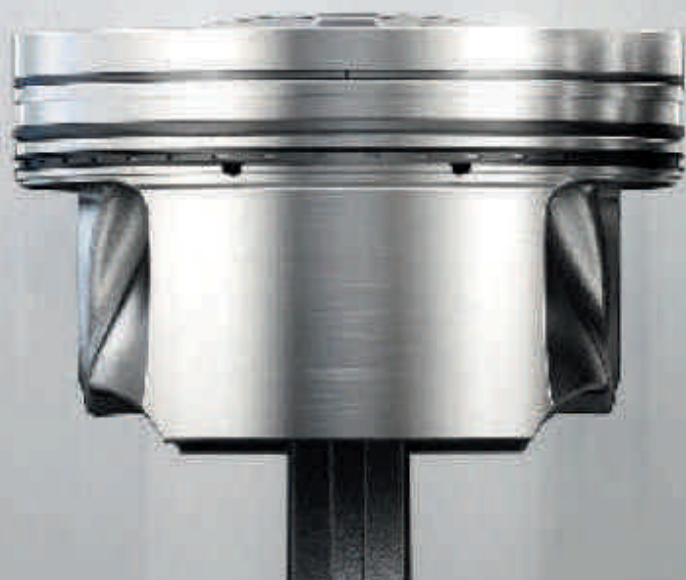

## Mer dreiemoment. Mer kraft.

Transits nye motorer lar deg velge motor som passer til dine operasjonelle krav. Hver motor gir en ypperlig ytelse, både for drivstofføkonomi og fleksibilitet, samtidig som de tilbyr en serie med ytelser og dreiemoment som passer til hver jobb.

105 HK (77 kW) helt nye Ford EcoBlue 2.0L TDCi

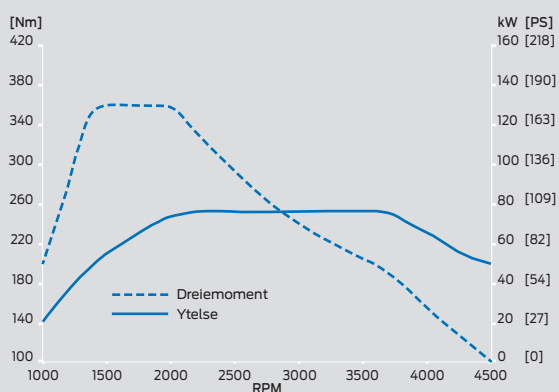

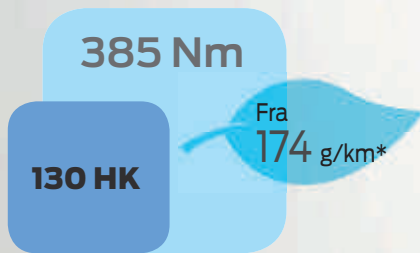

## Mer fleksibel

### Nye Ford EcoBlue 2.0L TDCi 130 HK

Den helt nye Ford EcoBlue 130 HK (96 kW)/385 Nm Euro6 har et dreiemoment som gjør kjøringen uanstrengt samtidig som utslippene er lave.

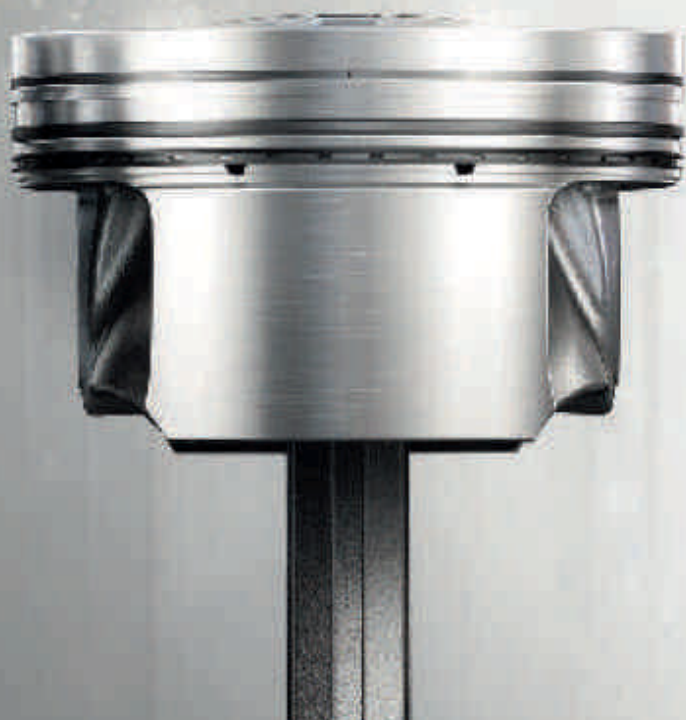

## Mer kraftfull

### Nye Ford EcoBlue 2.0L TDCi 170 HK

Den helt nye, kraftfulle Ford EcoBlue 170 HK (125 kW) Euro6 motoren gir fantastiske 405 Nm i dreiemoment. Som den mest kraftfulle motoren er den ideel til tung last. Og den har fortsatt lave utslipp.



\*NEDC test figures.

130 HK (96 kW) helt nye Ford EcoBlue 2.0L TDCi

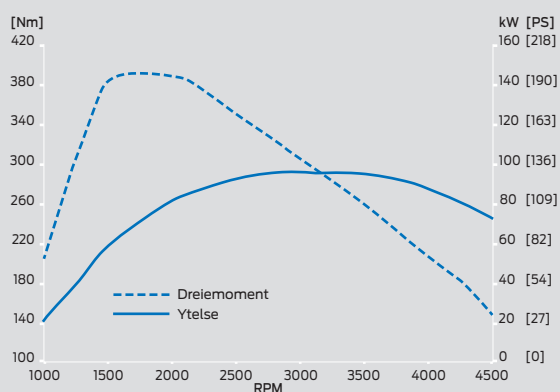

170 HK (125 kW) helt nye Ford EcoBlue 2.0L TDCi

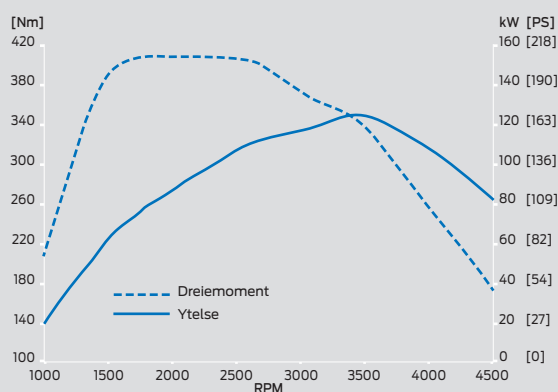





# Optimer kjøreturen.

Transits nyeste Euro 6 TDCi dieselmotor tilbys med to effekt- og dreiemomentnivåer, hver med en 6-trinns manuell eller automat girkasse. Alle motorer oppfyller strenge utslippskrav i henhold til Euro 6. Utvalgte motorer er tilgjengelige med forhjuls-, bakhjuls- eller firehjulsdrift.



## Forhjulsdriфт

- Tilgjengelige motorer: 130 HK/385 Nm eller 170 HK/405 Nm
- Lavere bakrammehøyde gir større fleksibilitet for konstruksjoner
- Lavere vekt i kjøreklar stand skaper større nyttelast og drivstoffeffektivitet



## Bakhjulsdriфт

- Tilgjengelig motor: 170 HK/405 Nm
- Førsteklasses grep med tung last
- Best egnet for tyngre bruk og sleping av tilhenger



## Firehjulsdrift

- Tilgjengelig motor: 170 HK/405 Nm
- AWD som kan velges av fører, gir ekstra trekkraft under vanskelige kjøreforhold
- Ved normale forhold føres hjuldriften til bakhjulene. Når den er innkoplet, øker systemet automatisk motorens dreiemoment til hjulet/hjulene med mest veigrep



# Summen av alle delene blir lavere kostnader.

Kvalitet og holdbarhet er bygget inn på alle nivåer i Transit Chassis Cab. Etter mange års tjeneste vil den føles like god, og kjøre like bra, som den dagen du overtok den som ny.

**1. Utvidede serviceintervaller** opp til 50 000 km (eller to år) reduserer driftskostnadene enda mer. (Standard)

**2. Auto-Start-Stop** slår automatisk av motoren når du stanser bilen og setter giret i nøytral. Starter smidig igjen når du ønsker å kjøre videre. Dette reduserer drivstofforbruk og eksosutslipp. (Ekstraustyr)

**3. Varsellampe for overvåking av motorolje** lyser hvis motoroljens tilstand blir dårligere mellom serviceintervallene. (Standard)

**4. Høytmonterte lys** er montert over støtfangerlinjen, for bedre beskyttelse, særlig fra skader fra lavhastighetsulykker. (Standard)

**5. Bremsklossfølere** varsler når bremsklossene må skiftes. (Standard)

**6. Drivstoffilterets føler** varsler om vanninntrenging eller blokkering i drivstoffsystemet. (Standard)

**7. Ford Easy-Fuel drivstoff-fylling uten tanklokk** en unik sikkerhetsanordning sørger for at ingen ved en feiltagelse kan fylle feil drivstoff. Dessuten slipper man å berøre skitne tanklokk. (Standard)

**8. 12 års gjennomrustningsgaranti** sørger for garanti mot gjennomrustning i karosseriet fra innsiden av panelet. (Standard)



# Før du reagerer har din Transit allerede gjort det.

Med en radar og et kamera holder, **Kollisjonsassistansen**<sup>(2)</sup> et øye på veien og andre biler. Systemet er designet til å lese forholdene og kan alarmere deg i tilfelle en kollisjon er nært forestående. Hvis ikke du reagerer på varselsignalene, så hjelper bilen deg med å bremse selv.



#### Adaptiv cruisekontroll.

Still inn din ønskede hastighet og den adaptive cruisekontrollen vil opprettholde forhåndsinnstilt avstand til kjøretøyet foran. Hvis føleren registrerer at trafikken foran blir langsommere, senker kjøretøyet automatisk farten. Når trafikken går igjen, akselererer kjøretøyet tilbake til marsjfart. (Ekstrautstyr på Trend)



### Føreroppmerksomhetsovervåkning<sup>02)</sup>

Gir deg varsler dersom systemet oppdager en kjørestil som indikerer redusert oppmerksomhet. Først vises et varselsikon i kjørecomputeren, etterfulgt av en varselslyd hvis føreropmerksomheten ytterligere reduseres. (ekstraustyr)



### Sidevindassistent<sup>01)</sup>

Hjelper føreren med å forbli i kjørefilen under vanskelige kjøreforhold ved å bruke ESC systemet til å sense når bilen påvirkes av sidevind



### Skiltgjenkjenneelse<sup>02)</sup>

Leser standard fartsskilt og viser dette i instrumentpanelet. (Følger med Adaptiv Cruise Control)

### Filskiftevarslar<sup>02)</sup>

Det tar kun et øyeblikks oppmerksomhet å skjene ut av filen når man kjører på motorvei. Filskiftevarslaren oppdager når du nærmer deg veimerkingen uten å benytte blinklyset, og varsler deg med vibrasjoner i rattet (ekstraustyr)



<sup>0)</sup>Bruker sensorer

\*Virksomt i hastigheter over 65 km/t på vei med flere filer og tydelig veimerking.

<sup>1)</sup>Sikkerhetsfunksjoon.

<sup>2)</sup>Førerassistanse.





# Transit Chassis Cab. En solid plattform for ethvert påbygg.

Vi arbeider tett sammen med karosseribyggerne for å sikre at alle standard karosserityper og de fleste skreddersydde konstruksjoner kan monteres enkelt og effektivt med få eller ingen nødvendige modifikasjoner. Med lave rammeskinner, integrerte festepunkter og robust høyfast stålrammekonstruksjon, utgjør Transit Chassis Cab en sterk og pålitelig plattform for praktisk talt enhver konstruksjon.

De viste karosserikonstruksjonene er kun ment som illustrasjon. Vist reservehjul er ekstrautstyr.







Tilbys ikke i Norge



**Transit med førerhus L2 (middels akselavstand)**

Enkle bakhjul/doble bakhjul  
FWD/RWD (AWD tilgjengelig på 350-serien)

**Understellsrammelengde 3 142 mm**

**3,500**  
kg GVM  
2/3 seter



**Transit med førerhus L3 (lang akselavstand)**

Enkle bakhjul/doble bakhjul  
FWD/RWD (AWD tilgjengelig på 350-serien)

**Understellsrammelengde 3 592 mm**

**3,500**  
kg GVM  
2/3 seter



**Transit med førerhus L4 (lang akselavstand med forlenget ramme)**

Enkle bakhjul/doble bakhjul  
RWD (FWD/AWD tilgjengelig på 350-serien)

**Understellsrammelengde 4 149 mm**

**3,500-4,700**  
kg GVM  
2/3 seter



Tilbys ikke i Norge



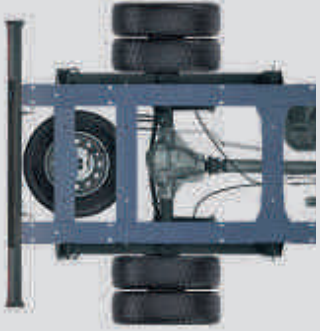
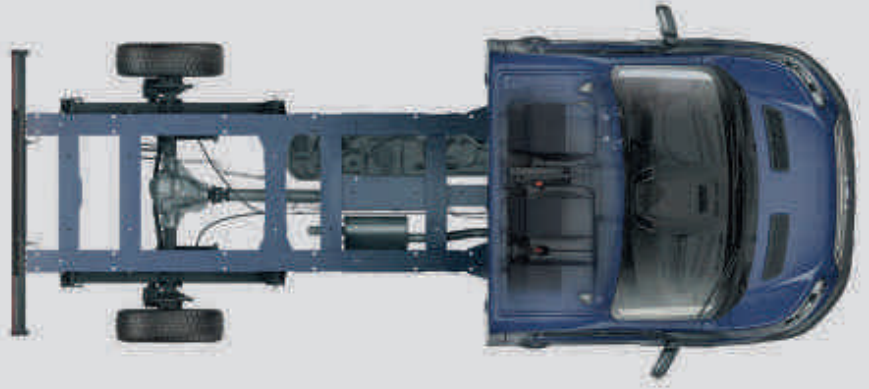
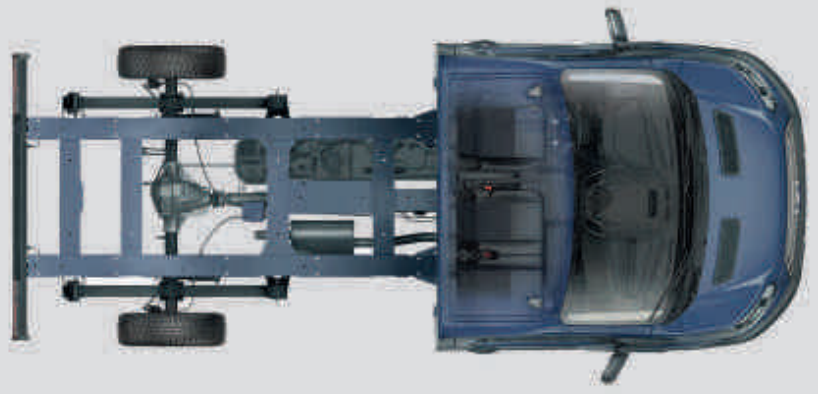

Tvillingjul bak

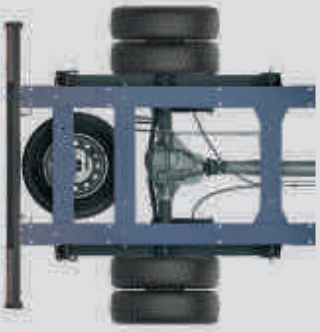
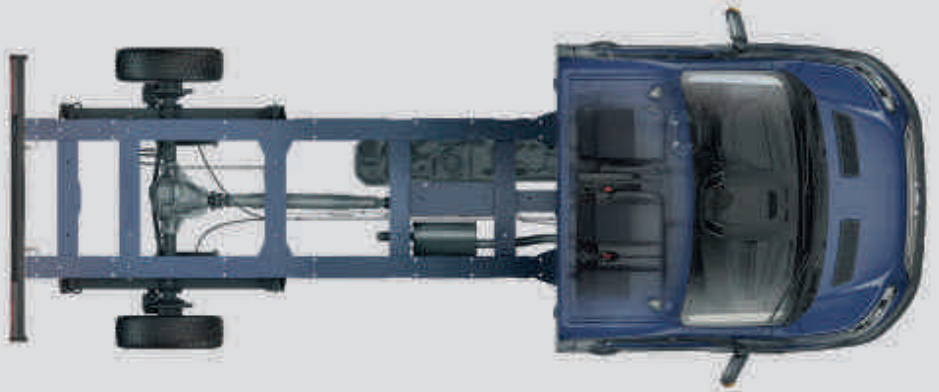

Tvillingjul bak

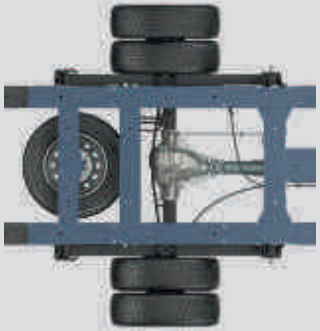
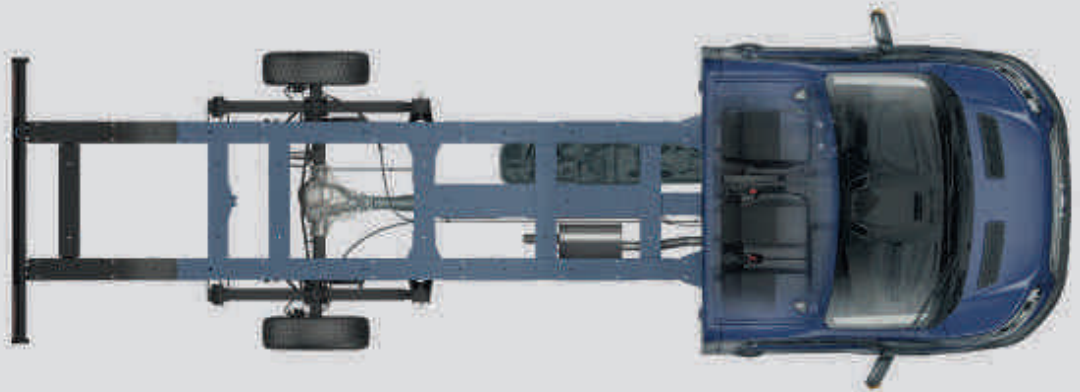

Tvillingjul bak

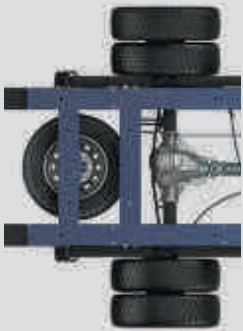
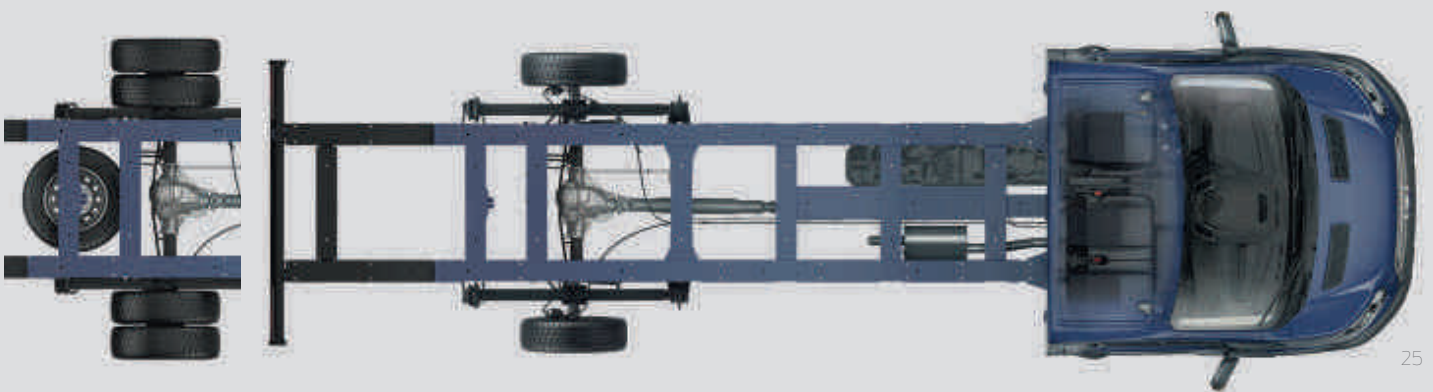



### Chassis Double Cab L2 (middels akselavstand)

Enkle bakhjul/doble bakhjul

FWD/RWD (AWD tilgjengelig på 350-serien)

Understellsrammelengde 2 327 mm

**3,100-4,700**  
kg GVM  
6/7 seter



### Chassis Double Cab L3 (lang akselavstand)

Enkle bakhjul/doble bakhjul

RWD (FWD/AWD tilgjengelig på 350-serien)

Understellsrammelengde 2 777 mm

**3,500-4,700**  
kg GVM  
6/7 seter



### Chassis Double Cab L4 (lang akselavstand med forlenget ramme)

Enkle bakhjul/doble bakhjul

RWD (AWD tilgjengelig på 350-serien)

Understellsrammelengde 3 159 mm

**3,500-4,700**  
kg GVM  
6/7 seter



Tilbys ikke i Norge )



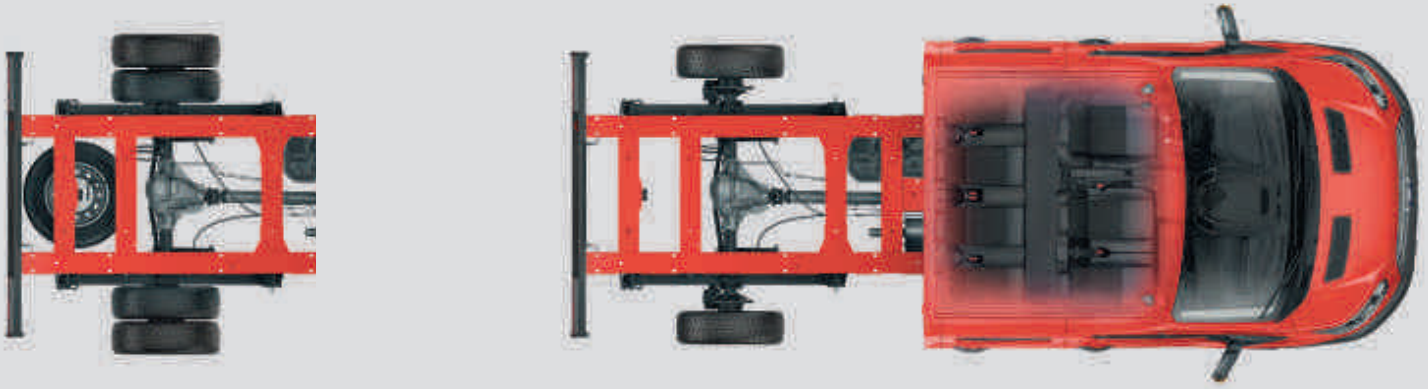

Tvillingjul bak

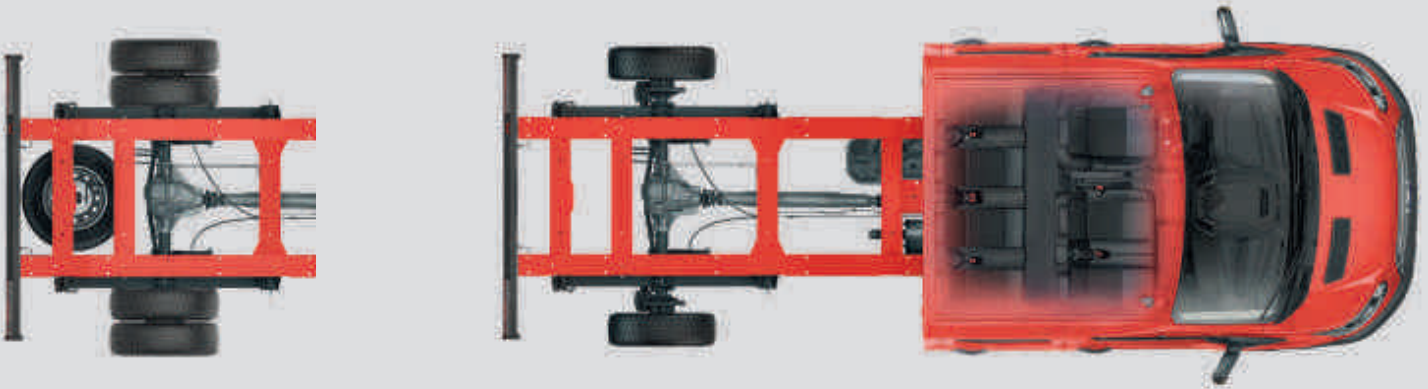

Tvillingjul bak

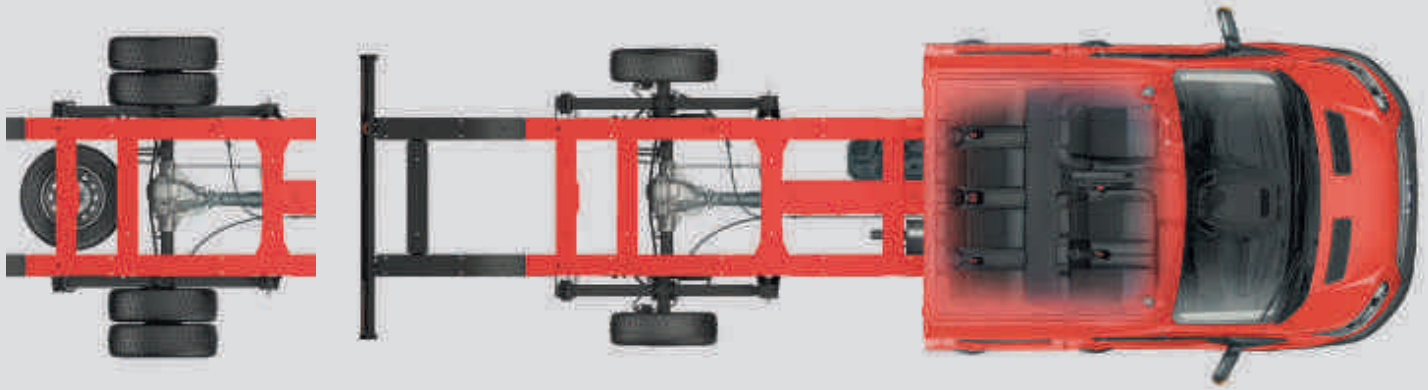

Tvillingjul bak

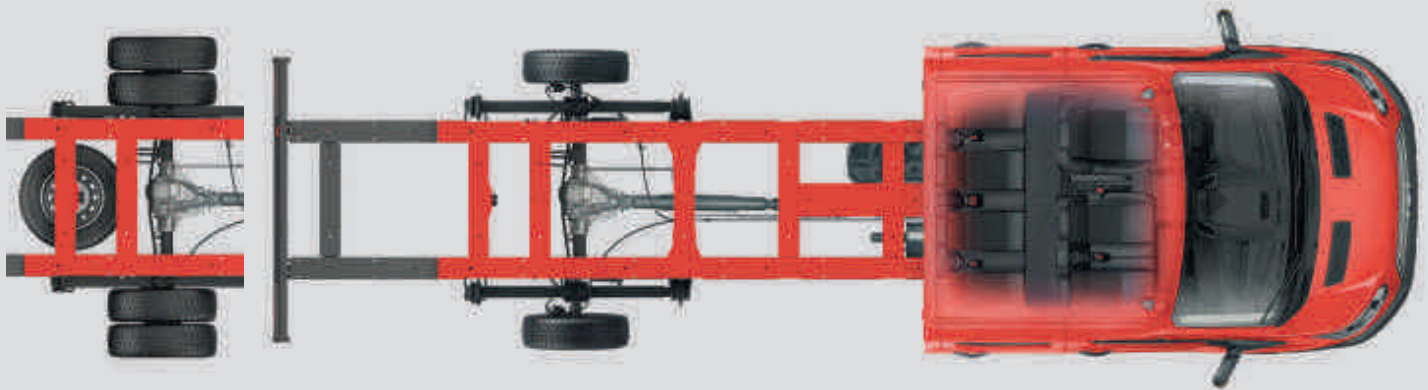





Ford påfyllingssystem



Bilde til høyre viser Ford Transit Chassis enkeltkabin L3 Base i farge Race Red

# Ambiente

## Utvendig utstyr

- Kjøreløys
- Takmarkørløys
- Sidemarkørløys (L4, L5 og de utstyrt med lasteplan med nedfellbare lastelemmer)
- Dørspill med stor justerbar blindsoneliminator
- Retningslys integrert i dørspillene
- Hjulcapsler, halv kopp
- Hovedlys med forsinket slukking
- Brede beskyttelseslister langs sidene
- Bakdører med bred åpning for 2. seterad (med faste vinduer) (Chassis Double Cab)

## Innvendig

- Radio, med Bluetooth®, USB/iPod® kontakt og fjernstyring
- Kjørecomputer
- 4-veis setejustering av førersetet med korsryggstøtte
- Rattstamme regulerbar i avstand og vinkel
- Dobbelt passasjerstole med oppbevaring under setet og utfellbart bord
- Elektrisk betjente vindusheiser foran
- Fjernstyrt sentrallås
- Økonomisk kjøring – girskiftvarsellampe
- Interiørbelysning med teaterdimming
- Easy-clean gummibelegg på gulvet i førerhuset
- Firedobbelt passasjerstole bak med oppbevaring under seteputen (Chassis Double Cab)

## Utstyrs pakke

- Sikt pakke 1 (inkluderer oppvarmet frontrute, spylevæskesføler og elektrisk betjente og oppvarmede sidespeil)
- Filskiftevarslere, inkluderer føreroppleksomhetsovervåking og cruisekontroll med hastighetsbegrenser (kun i kombinasjon med Ford SYNC)

Se spesifikasjonsavsnittet for flere tilgjengelige alternativer.

## Motorer

- 2.0 130 HK (Euro 6)
- 2.0 170 HK (Euro 6)







### Manuelt klimaanlegg (Standard)



Bilde til høyre viser Ford Transit Chassis enkeltkabin L3 Trend i Lunar Sky farge

# Trend

## Utvendig utstyr og egenskaper i tillegg til Ambiente

- Tåkelys foran
- Halogen hovedlys med statiske kurvelys
- Frontgrill i Studio Grey (Ebony Black frontgrill på biler med Adaptiv cruisekontroll)
- Heldekkende hjulkapsler (kun med enkle bakhjul)

## Innvendig utstyr og egenskaper i tillegg til Ambiente

- Ford SYNC radio/CD med Bluetooth®, USB/ iPod® kontakt og fjernstyring
- Manuelt klimaanlegg
- Skinnratt med 4 eiker
- Skinntrukket girspakhode
- Cruisekontroll med justerbar fartsbegrenser
- Dobbelt passasjer sete med oppbevaring under seteputen og utfellbart bord
- Kartleserlamper

## Utstyrs pakke

- Siktpakke 2 (inkluderer oppvarmet frontrute, spylevæskeføler, elektrisk betjente og oppvarmede innfellbare sidespeil, autolys, automatiske vindusviskere, tåkelys foran og variabel dimming av instrumentgruppa)
- Filskiftevarslere, inkluderer føreropplettelsesovervåking og cruisekontroll med hastighetsbegrenser (kun i kombinasjon med Ford SYNC)

Se spesifikasjonsavsnittet for flere tilgjengelige alternativer.

## Engines

- 2.0 105 PS (Stage VI)
- 2.0 130 PS (Stage VI)
- 2.0 170 PS (Stage VI)

Merk Bluetooth® varemerke og logoer eies av Bluetooth SIG, Inc., og all bruk av disse merkene av Ford Motor Company og dens assosierte selskaper er under lisens. Andre varemerker og handelsmerker tilhører sine respektive eiere.





# Elektronisk stabilitetskontroll

Ford Transit Chassis Cab er utstyrt med elektronisk stabilitetskontroll (ESC)<sup>(01)</sup> som standard. Det avanserte systemet overvåker konstant veien kjøretøyet følger og sammenligner den med førerens ønskede kurs. Hvis ESC føler en betydelig forskjell, reduserer den automatisk motorens dreiemoment og bremser individuelle hjul for å bidra til å stabilisere kjøretøyet og holde det på rett vei.

## Kurvekontroll<sup>(01)</sup>

Føler når en fører tar en sving for raskt og kan raskt redusere motorens dreiemoment – og bremse individuelle hjul – for å bidra til å beholde kontrollen over kjøretøyet. (Standard)

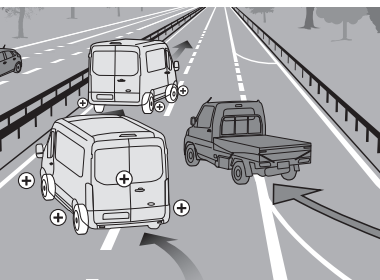

## Veltebeskyttelse<sup>(01)</sup>

Ford's unike veltebeskyttelse er designet for å unngå velt i ekstreme situasjoner (Standard)

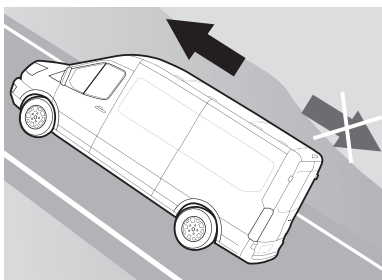

## Bakkestartassistanse<sup>(02)</sup>

Hindrer at bilen ruller når du flytter foten fra bremsepedalen til gasspedalen. Det fungerer både forover og bakover og er dermed ideell for sleping og trekking av tung tilhenger. (Standard)

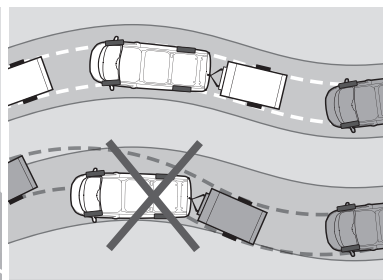

## Tilhengerstabilisator<sup>(01)</sup>

Registrerer sleng i tilhenger og iversetter korrigerende tiltak for å bringe tilhenger under kontroll – standard med Ford tilhengerfeste. (Ekstrautstyr og tilbehør)

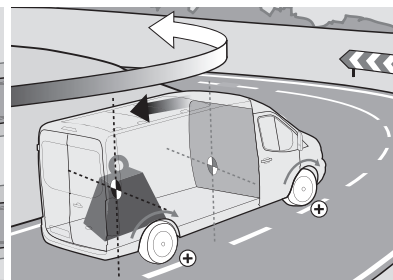

## Adaptiv lastkontroll<sup>(01)</sup>

Justerer responsen fra ESC<sup>(01)</sup>-systemet for å kompensere når bilen er ulastet, delvis lastet eller fulllastet. (Standard)

# Få mest mulig ut av din nye Transit

Vi ønsker å hjelpe deg med å få mest mulig ut av din nye Ford Transit. Og for å gjøre det, trenger du å vite hvor mye den er designet for å bære.

Din Ford Transit forhandler kan gi faglige råd på viktige spesifikasjons aspekter, og hjelpe deg med å velge riktig varebil for ditt budsjett og dine behov.

## Ford Transit er utformet for å bære last - og mye av det.

Valg av en ny varebil er en viktig beslutningsprosess med mange faktorer som skal vurderes. Mens noen aspekter, som å velge det passende karosseriet og identifisere tiltenkt primær bruk er relativt enkelt, er andre, som beregning av nyttelast mer komplekse.

### Nyttelast

For å beregne nyttelast trenger du å vite to ting; kjøretøyets brutto totalvekt (GVM) og dens egenvekt.

**GVM** er den **høyest tillatte totalvekten** på kjøretøyet når det er lastet og klart- som inkluderer vekten av selve kjøretøyet, sjåfør og mannskap, væsker, drivstofftank som er 90% full, fabrikkmontert ekstrautstyr, ettermontert utstyr, og last.

For enkelhetens skyld er Transit varebiler utformet i henhold til deres GVM. For eksempel har en 310-serien en tillatt totalvekt på 3100kg; og 350-serien har en tillatt totalvekt på 3500kg.

**Egenvekt** er vekten beregnet med standard utstyrte Ambiente utstyrsnivå og inkludert væsker og en drivstofftank som er 90% full, men uten fører, mannskap og last.

**Tillatt totalvekt (GVM) minus Egenvekt = Nyttelast**

Så for å hjelpe deg å velge riktig redskap for dine behov, har vi under nærmere forklart faktorer som kan påvirke et kjøretøy nyttelast:

### Fører og mannskap

Vi beregner vekten av fører og mannskap basert på industristandarden på 75kg pr person. Husk at føreren og mannskap er ikke inkludert i egenvekten, så når en sjåfør eller mannskapet er i kjøretøyet, vil dens nyttelast reduseres tilsvarende med vekten av disse.

## Fabrikkmontert utstyr

Det meste av fabrikkmontert utstyr vil påvirke et kjøretøys nyttelast. For eksempel kan klimaanlegg legge til omtrent 18 kg til bilens vekt, og dermed reduseres nyttelasten tilsvarende.

Men ved å spesifisere enkelt passasjer sete i første rad i stedet for standard dobbelt passasjer sete reduserer kjøretøyets egenvekt.

### Vektserier

Alle egenvekter i denne brosjyren er beregnet med standard utstyrt Ambiente utstyrsnivå som utgangspunkt. Trend modeller vil vanligvis veie mer enn Ambiente serien på grunn av flere funksjoner og utstyr.

### Produksjonstoleranser

Variasjoner i tilvirknings- og produksjonsprosesser betyr at to kjøretøy ikke vil ha den eksakt samme vekt.

### Tilbehør og ettermontert utstyr

Det er viktig å tenke nøye gjennom hva du skal gjøre med bilen din etter at den er levert. Alt tilbehør montert eller ettermarkedet konverteringer kan påvirke egenvekten og dermed også nyttelasten.

Dersom nyttelast er kritisk til virksomheten din, eller hvis du har tenkt å transportere last nær varebilens maksimale kapasitet, kan din Ford-forhandler hjelpe.

## Kontakt din forhandler

Kontakt din Ford forhandler for ytterligere spørsmål.

<sup>0</sup>Bruker sensorer.

<sup>1</sup>Sikkerhetsegenskaper.

<sup>2</sup>Førerassistanse.



## Weights, loads and performance – L1

	Nyttelast (uten fører) (kg)	Totalvekt (kg)	Egenvekt(uten fører) (kg)	Frontaksel egenvekt(kg)	Bakaksel maksvekt (kg)	Maks hengervekt (kg) (a)	
						Med brems	Uten brems
<b>Enkeltkabiner (3 seter) uten plan</b>							
<b>FWD</b>							
350 L2	1758-1776	3500	1724-1742	1750	2150	2800	750
350 L3	1739-1757	3500	1743-1761	1750	2250	2800	750
350 L4	1722-1740	3500	1760-1778	1750	2250	2800	750
<b>RWD</b>							
350 L2	1550-1676	3500	1827-1967	1750/1850	2150/2450	2800	750
350 L3	1528-1654	3500	1849-1991	1750/1850	2250/2450	2800	750
350 L4	1511-1637	3500	1866-2008	1750/1850	2250/2450	2800	750
<b>AWD</b>							
350 L2	1574-1594	3500	1910	1850	2150	2800	750
350 L3	1552-1572	3500	1932	1850	2250	2800	750
350 L4	1535-1555	3500	1949	1850	2250	2800	750
<b>Dobbeltkabiner (3 seter) uten plan</b>							
<b>FWD</b>							
310 L2	1263-1281	3140	1861	1650	1725	2800	750
350 L2	1595-1613	3500	1889	1750	2150	2800	750
350 L3	1575-1595	3500	1908	1750	2250	2800	750
<b>RWD</b>							
350 L2	1386-1514	3500	1990-2132	1750/1850	2150/2450	2800	750
350 L3	1364-1492	3500	2013-2155	1750/1850	2250/2450	2800	750
350 L4	1347-1475	3500	2030-2172	1750/1850	2250	2800	750
<b>AWD</b>							
350 L2	1411-1431	3500	2073	1850	2150	2800	750
350 L3	1388-1410	3500	2096	1850	2250	2800	750
350 L4	1371-1393	3500	2113	1850	2250	2800	750

**FWD** = Forhjulstrekk, **RWD** = Bakhjulstrekk, **AWD** = Firehjulstrekk, **L2** = Medium hjulsavstand, **L3** = Lang hjulsavstand, **L4** = Ekstra lang hjulsavstand, **H2** = Normalt tak, **H3** = Høyt tak. Alle data gjelder med normalt tak. Data vil variere avhengig av utstyr på bilen. Ta kontakt med din Ford-forhandler for mer informasjon.

## Vekter og last L2

	Nyttelast (uten fører) (kg)	Totalvekt (kg)	Egenvekt (uten fører) (kg)	Frontaksel egenvekt (kg)	Bakaksel maksvekt (kg)	Maks hengervekt (kg) (a)	
						Med brems	Uten brems
<b>Enkeltkabin Chassis</b>							
<b>FWD</b>							
350 L2	1460-1468	3500	2032-2040	1750	2150	2800	750
350 L3	1407-1415	3500	2085-2093	1750	2250	2800	750
<b>RWD</b>							
350 L2	1241-1369	3500	2131-2259	1750/1850	2150/2450	2800	750
350 L3	1230-1240	3500	2260-2270	1850	2450	3500	750
350 L4	1124-1255	3500	2245-2376	1750/1850	2250/2450	2800	750
<b>AWD</b>							
350 L2	1276-1286	3500	2214-2224	1850	2150	2800	750
350 L3	1220-1230	3500	2270-2280	1850	2250	2800	750
350 L4	1161-1173	3500	2327-2339	1850	2250	2800	750
<b>Dobbeltkabin Chassis</b>							
<b>FWD</b>							
350 L2	1343-1353	3500	2147-2157	1750	2150	2800	750
350 L3	1303-1313	3500	2187-2197	1750			
<b>RWD</b>							
350 L2	1124-1253	3500	2247-2376	1750/1850	2150/2450	2800	750
350 L3	1082-1210	3500	2290-2418	1750/1850	2250/2450	2800	750
350 L4	1036-1166	3500	2334-2464	1750/1850	2250/2450	2800	750
<b>AWD</b>							
350 L2	1159-1171	3500	2329-2341	1850	2150	2800	750
350 L3	1116-1128	3500	2372-2384	1850	2250	2800	750
350 L4	1071-1083	3500	2417-2429	1850	2250	2800	750

**FWD** = Forhjulstrekk, **RWD** = Bakhjulstrekk, **AWD** = Firehjulstrekk, **L2** = Medium hjulsavstand, **L3** = Lang hjulsavstand, **L4** = Ekstra lang hjulsavstand, **H2** = Normalt tak, **H3** = Høyt tak. Data gjelder for biler med normaltak hvis ikke annet er nevnt. For biler med høyt tak så går egenvekten opp og nyttelasten ned. Egenvekt er avhengig av mange parametere som biltype, motor og ekstrautstyr. Sjekk med din Ford forhandler for mer informasjon om dette.



## Dimensjoner – enkelt førerhus

	L2		L3		L4	
	FWD	RWD/ AWD	FWD	RWD/ AWD	FWD	RWD/ AWD
<b>A</b> Total lengde	5572	5572	6022	6022	6579	6579
<b>B</b> Total bredde med speil (standard/lang arm)	2474/2476	2474/2746	2474/2476	2474/2746	2474/2476	2474/2746
Total bredde med innfellte sidespeil (standard/lang arm)	2112/2119	2112/2119	2112/2119	2112/2119	2112/2119	2112/2119
Total bredde uten speil	2052	2052	2052	2052	2052	2052
<b>C</b> Total høyde*	2135-2194	2135-2210	2135-2186	2127-2202	2140-2186	2144-2214
<b>D</b> Overheng foran (målt bakover til senter av forhjul)	1023	1023	1023	1023	1023	1023
<b>E</b> Akselavstand	3504	3504	3954	3954	3954	3954
<b>F</b> Overheng bak (målt bakover til senter av bakhjul, med ramme)	1240	1240	1227	1227	1820	1820
<b>N</b> Rammelengde	3142	3142	3592	3592	4149	4149
<b>O</b> Rammehøyde* (bak)	627-745	603-740	637-732	613-738	634-742	599-752
<b>Q</b> Avstand fra bakvegg i kupe til senter forhjul	1407	1407	1407	1407	1407	1407
<b>R</b> Avstand fra bakvegg i kupe til senter av bakhjul	2097	2097	2547	2547	2547	2547
<b>Dimensjoner lasteplan (mm)**</b>						
Total lengde (inklusive plan)	5767	5767	6204	6204	6797	6797
Total bredde (inklusive plan) uten speil	2098	2098	2098	2098	2098	2098
Innvendig bredde lasteplass	2038	2038	2038	2038	2038	2038
Innvendig lengde lasteplass	3205	3205	3645	3645	4235	4235
<b>Snudiameter (m)</b>						
Fortauskant til fortauskant	12.6	12.6	14.0	14.0	14.0	14.0

**L2** = Medium akselavstand, **L3** = Lang akselavstand, **L4** = Ekstra lang akselavstand. **FWD** = Forhjulstrekk, **RWD** = Bakhjulstrekk, **AWD** = Firehjulstrekk. Alle dimensjoner (vist i mm) er oppgitt med forbehold om produksjonstoleranser og refererer til minimumsspesifikasjoner på modeller og inneholder ikke ekstrautstyr. \*Høydemål viser fra minimum til maksimum på en fullt opplastet chassis cab med minste totalvekt til ulastet bil med høyeste totalvekt. Disse illustrasjonene er kun til veiledning. **\*\*Merk:** Alle dimensjoner (vist i mm) er oppgitt med forbehold om produksjonstoleranser på +/- 50 mm og var riktige når brosjyren ble trykket. All ettermontering må utføres i henhold til anvisninger gitt i påbyggermanual (Body Equipment Manual - BEMM).

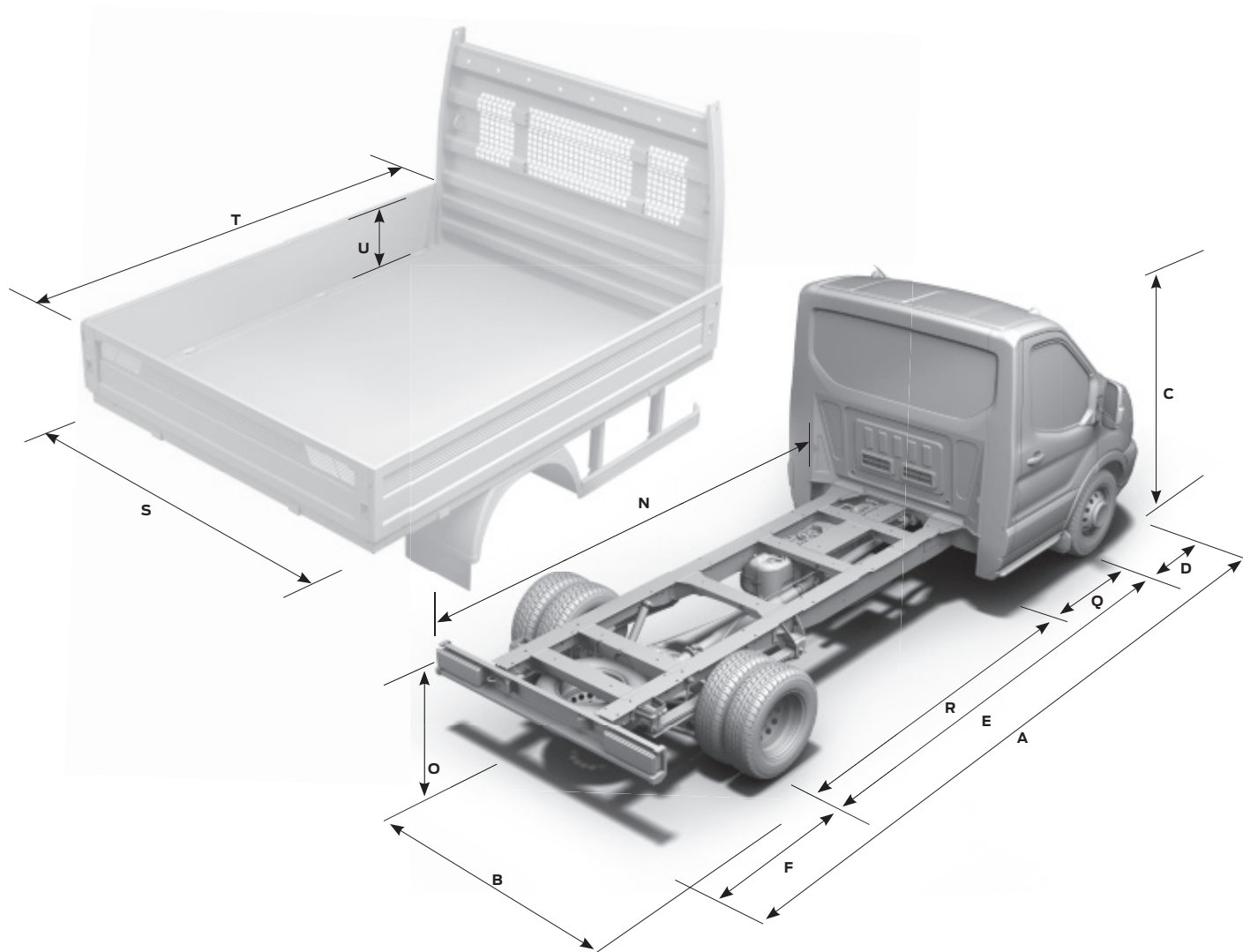

## Dimensjoner – dobbelt førerhus

	L2		L3		L4
	FWD	RWD/ AWD	FWD	RWD/ AWD	RWD/ AWD
<b>A</b> Total lengde	5572	5572	6022	6022	6404
<b>B</b> Total bredde med speil (standard/brede)	2474/–	2474/2746	2474/–	2474/2746	2474/2746
Total bredde med innfellede speil (standard/brede)	2112/–	2112/2119	2112/–	2112/2119	2112/2119
Total bredde uten speil	2066	2066	2066	2066	2066
<b>C</b> Total høyde*	2153-2214	2168-2227	2150-2203	2144-2218	2144-2220
<b>D</b> Overheng foran (målt bakover til senter av forhjul)	1023	1023	1023	1023	1023
<b>E</b> Akselavstand	3504	3504	3954	3954	3954
<b>F</b> Overheng bak (målt bakover til senter av forhjul) (med plan)	1240	1240	1227	1227	1610
<b>N</b> Rammelengde	2327	2327	2777	2777	3159
<b>O</b> Rammehøyde*	618-738	613-734	625-727	598-735	582-734
<b>Q</b> Avstand fra bakvegg i kupe til senter av forhjul	2222	2222	2222	2222	2222
<b>R</b> Avstand fra bakvegg i kupe til senter av bakhjul	1282	1282	1732	1732	1732
Dimensjoner – lasteplan (mm)**					
Total lengde (inklusive plan)	5767	5767	6204	6204	6587
Total bredde (inklusive plan) uten speil	2198	2198	2198	2198	2198
Innvendig bredde lasteplass	2138	2138	2138	2138	2138
Innvendig lengde lasteplass	2385	2385	2795	2795	3205
Snudiamter (m)					
Fortauskant til fortauskant	12.6	12.6	14.0	14.0	14.0

**L2** = Medium akselavstand, **L3** = Lang akselavstand, **L4** = Ekstra lang akselavstand. **FWD** = Forhjulstrekk, **RWD** = Bakhjulstrekk, **AWD** = Firehjulstrekk. Alle dimensjoner (vist i mm) er oppgitt med forbehold om produksjonstoleranser og refererer til minimumsspesifikasjoner på modeller og inneholder ikke ekstrautstyr. \*Høydemaal viser fra minimum til maksimum på en fullt opplastet Chassis Cab med minste totalvekt til ulastet bil med høyeste totalvekt. Disse illustrasjonene er kun til veiledning. \*\***Merk:** Alle dimensjoner (vist i mm) er oppgitt med forbehold om produksjonstoleranser på +/- 50 mm og var riktige når brosjyren ble trykket. All ettermontering må utføres i henhold tilanvisninger gitt i påbyggermanual (Body Equipment Manual - BEMM).

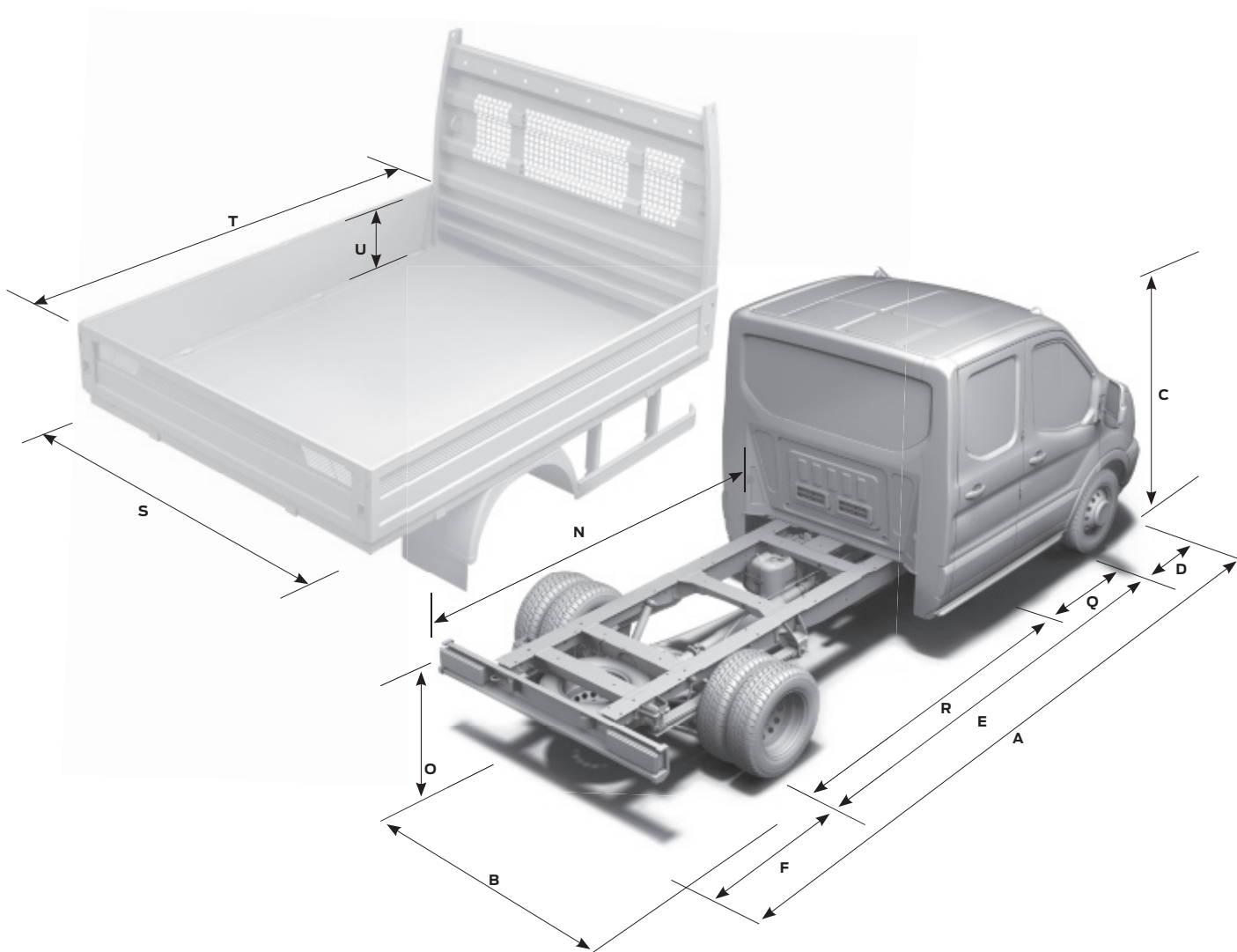



## Forbruk, utslipp og ytelser

	Utveksling <sup>20</sup>	CO <sub>2</sub> -utslipp (g/km) <sup>200</sup>	Forbruk L/100 km <sup>200</sup>		
			By	Land	Blandet
<b>Enkelt førerhus</b>					
FWD					
2.0 TDCi (130 HK (96 kW)/170 HK (125 kW))	4.71	184-186	7.7	6.9-7.0	7.1-7.2
RWD					
2.0 TDCi (130 HK (96 kW)/170 HK (125 kW))	3.55	200	8.7	7.1	7.7
AWD					
2.0 TDCi (130 HK (96 kW)/170 HK (125 kW))	4.10	228	10.2	8.0	8.8
<b>Dobbelt førerhus</b>					
FWD					
2.0 TDCi (130 HK (96 kW)/170 HK (125 kW))	4.71	186	7.8	7.0	7.2
RWD					
2.0 TDCi (130 HK (96 kW)/170 HK (125 kW))	3.55	n/a	n/a	n/a	n/a
AWD					
2.0 TDCi (130 HK (96 kW)/170 HK (125 kW))	4.10	n/a	n/a	n/a	n/a

Merk: Alle Euro 6 motorer inkluderer partikkelfilter og Auto-Start-Stop. Drivstofforbruk og CO<sub>2</sub>-utslipp for Euro 6 motorer er målt i henhold til European Directive 80/1268/EEC. Forbruk gjelder for en variant og ikke for en enkelt bil. Målemetodene muliggjør en sammenligning mellom forskjellige produsenter og forbruk er avhengig av biltype, kjørestil og valgt utstyr.

## Testet til det ytterste

Fra islagte prototyper i -40 °C i 4 500 meters høyde til kokvarme kjøretøy med fullastede tilhengere opp lange bakker i +50 °C hete. Nye Transit Chassis Cab har blitt utsatt for ekstreme påkjenninger.



## Forbruk, utslipp og ytelser med plan

	Akselutveksling <sup>90</sup>	CO <sub>2</sub> utslipp (g/km) <sup>90a</sup>	Drivstofforbruk L/100 km <sup>90a</sup>		
			By	Landevei	Blandet
<b>Enkeltkabin med plan</b>					
FWD					
2.0 TDCi (130 HK (96 kW)/170 HK (125 kW))	4.71	179-182	7.6	6.6	6.9
RWD					
2.0 TDCi (170 HK (125 kW))	3.55	193-198	8.5-8.6	6.8-7.0	7.5-7.6
AWD					
2.0 TDCi (170 HK (125 kW))	4.10	224-226	10.1-10.2	7.7-7.8	8.6-8.7
<b>Dobbeltkabin med plan</b>					
FWD					
2.0 TDCi (130 HK (96kW)/170 HK (125 kW))	4.71	182	7.6	6.8	7.0
RWD					
2.0 TDCi (130 PS (96 kW)/170 PS (125 kW))	4.10	210-212	9.1	7.4-7.5	8.1-8.2
AWD					
2.0 TDCi (170 HK (125 kW))	4.10	226-228	10.2	7.8-8.0	8.7-8.8

Merk: Alle Euro 6 motorer inkludere partikkelfilter (cDPF) og Auto-Start-Stop. Drivstofforbruk og CO<sub>2</sub> utslipp for Euro 6 motorer er målt i henhold til European Directive 80/1268/EEC og ECE R101.01. Forbruk gjelder for en variant og ikke for en enkelt bil. Målemetodene muliggjør en sammenligning mellom forskjellige produsenter og forbruk er avhengig av biltype, kjørestil og valgt utstyr.

## Jobben mot renere luft

### AdBlue®

For best mulig ytelse må din Transit fylles med AdBlue®. Man får varslers hvis det begynner å bli lite igjen. Kontakt din forhandler for mer informasjon.





## Modelltilgjengelighet – Enkelt førerhus

	350 L2	350 L3	350 L4
<b>Enkelkabin</b>			
<b>FWD</b>			
2.0 TDCi 130 HK (96 kW)	●	-	-
2.0 TDCi 130 HK (96 kW) 6-trinns automat	●	-	-
2.0 TDCi 170 HK (125 kW)	●	●	-
2.0 TDCi 170 HK (125 kW) 6-trinns automat	●	●	-
<b>RWD</b>			
2.0 TDCi 170 HK (125 kW)	●	●	●
<b>AWD</b>			
2.0 TDCi 170 HK (125 kW)	●	●	●

**Merk:** ● = Tilgjengelig, - = Ikke tilgjengelig. **L2** = Medium hjulavstand, **L3** = Lang hjulavstand, **L4** = Ekstra lang hjulavstand. **FWD** = Forhjulstrekk, **RWD** = Bakhjulstrekk, **AWD** = Firehjulstrekk. Alle motorer er Euro 6.



### Motorskjold

Rustresistent motorskjold av metall som beskytter moteren mot skader fra steiner og kanter. Enkel å fjerne ved oljeskift og service. (Ekstraustyr og tilbehør)

	350 L2	350 L3	350 L4
<b>Dobbelkabiner</b>			
<b>FWD</b>			
2.0 TDCi 130 HK (96 kW)	●	●	-
2.0 TDCi 130 HK (96 kW) 6-trinns automat	●	●	-
2.0 TDCi 170 HK (125 kW)	●	●	-
2.0 TDCi 170 HK (125 kW) 6-trinns automat	●	●	-
<b>RWD</b>			
2.0 TDCi 170 PS (125 kW)	●	●	●
<b>AWD</b>			
2.0 TDCi 170 PS (125 kW)	●	●	●

**Merk:** ● = Tilgjengelig, - = Ikke tilgjengelig. **L2** = Medium hjulavstand, **L3** = Lang hjulavstand, **L4** = Ekstra lang hjulavstand. **FWD** = Forhjulstrekk, **RWD** = Bakhjulstrekk, **AWD** = Firehjulstrekk. Alle motorer er Euro 6.

#### Innfellbare sidespeil

Elektrisk betjente og oppvarmede med store blindsonelinser. Perfekt for parkering på trange plasser eller ved kjøring på smale veier. (Ekstrautstyr)





	Akselutvektling	350
Enkel/dobbelkabin		
FWD		
2.0 TDCi 130 HK (96 kW)/170 HK (125 kW)	4.71	5500
RWD		
2.0 TDCi 170 HK (125 kW)	3.55	6300
AWD		
2.0 TDCi 170 PS (125 kW)	4.10	6000

● = Standard Merk: Alle motorer er Euro 6 LDIII hvis ikke annet er nevnt og inkluderer partikkelfilter (cDPF).

## Bygget for maksimal trekraft

### Bremsesystem og firehjulsdrift

Uansett oppgave og arbeidssted, sikkerheten til fører og passasjer har topp prioritet i Transit. Standard sikkerhetsegenskaper inkluderer ABS med nødbremseassistent (EBA) som bidrar til reduserte bremselengder. Store bremseskiver og -skiver varer lenger og motvirker redusert bremseevne, mens slitasjesensorer viser når bremseskivene bør skiftes. For utfordrende forhold tilbyr Transit med firehjulsdrift (AWD)\*. Dette nyeste systemet sender automatisk mer drift til forakselen for optimal trekraft, og kan også aktiveres forebyggende for å unngå sluring ved å overvåke førerens handlinger.

\*Firehjulsdrift er tilgjengelig på L2, L3, L4 og L5 350-serien.







## Utvendig utstyr

	Ambiente	Trend
<b>Utvendig utseende og styling</b>		
Karosseri – H1 (Lavt tak)	●	●
Premium lasteplan i aluminium	○	○
Sidespeil – med blindsonereelimator og integrert blinklys	●	●
Sidespeil – Elektrisk justerbare og oppvarmede	●	●
Beskyttelseslist – Brede, ulakkerte	●	●
Støtfanger foran – delvis karosserifarvet	●	●
Dørhåndtak – ulakert	●	●
Front grill – Sterling Grey	●	-
Front grill – Moondust Silver	-	●
Front grille – Ebony Black		□
Skvettlapper – Foran	○	○
Tilhengerfeste med tilhengerstabilisator, 13-pin kontakt	○	○
Lakk – Metallic	○	○
<b>Hjul og felger</b>		
Stålfelger – 16"x6½" (med 215/65 R16C dekk)* (350 serien: 235/65 R16C BSW dekk)	●	●
Aluminiumfelger – 16"x6½", 5x2-eiker (med 215/65 R16C BSW dekk)* (350 serien: 235/65 R16C 115/113 BSW dekk) (med låsbare hjulmuttere)	-	○
Hjulkapsler – halvdekkende	●	-
Hjulkapsler – Heldekkende (ikke tilgjengelig med doble bakhjul)	-	●
Reservehjul (standard on Double Rear Wheels)	○	○
Dekk reparaionskit	●	●
<b>Komfort og brukervennlighet</b>		
Hovedlys – Halogenlys med krom reflektor, blå detaljer og statiske svinglys	-	●
Hovedlys – Kjørelys	●	●
Headlights – Automatic on/off	□	□
Hovedlys – 30 sekunder forsinket slukking	●	●
Tåkelys foran	○	●
Tak markeringslys	●	●
Markeringslys langs siden av plan (kun på L4)	●	●
Viskere – Foran, variabel intervallvisking med elektrisk betjent spyling	●	●
Wipers – Front, automatic with rain sensor (includes automatic headlights)		□
<b>Tilleggsutstyr pakker</b>		
Siktpakke 1 – Oppvarmet frontrute, varsel for lavt spylervæsknivå, og elektrisk betjente og oppvarmede sidespeil	●	●
Siktpakke 2 – I tillegg til Siktpakke 1: Automatiske hovedlys, regnsensor, elektrisk innfellbare sidespeil og variabel dimming av instrumentgruppe.	-	○

● = Standard, ○ = Ekstrautstyr mot tillegg i prisen, □ = Del av en pakke mot tillegg i prisen.

\*Felgene du velger vil bli montert med dekkene som beskrevet, men valg av dekkmerke er ikke tilgjengelig.



### Quickclear oppvarmet frontrute (Ekstrautstyr som del av en utstyrs pakke på Ambiente, standard på Trend)

Fjerner raskt is eller dugg fra frontruten. Kommer med oppvarmede spylerdyser for komfort og god sikt året rundt. (Ekstrautstyr)

## Innvendig utstyr

	Ambiente	Trend
<b>Design og funksjoner</b>		
Gulvkledding – Førerhus, lettstelt gummikledding	●	●
Takkledding i førerhus – formstøpt	●	●
Ratt – 4-eiker, i stoff	●	-
Ratt – 4-eiker, skinntrukket	□	●
Girkule – Skinntrukket	-	●
<b>Innvendig belysning</b>		
Interiørlys – Takmontert med forsinket slukking	●	-
Interiørlys – Takmontert med forsinket slukking og leselys	-	●
Interiørbelysning/batterisparer – 30 minutter	●	●
<b>Audio og kommunikasjonssystemer</b>		
DAB-radio, Bluetooth® med USB uttak, fjernkontroll på ratt, fire høyttalere (to bass og to diskant)	●	●
Radio/CD with DAB, SYNC (med Emergency Assistance*) med Bluetooth®, 4" TFT display, touchscreen, USB-uttak, fjernkontroll på ratt, fire høyttalere (to bass og to diskant)	○	○
Radio/CD/SD-navigasjon med DAB, SYNC 2 med 6" TFT touchscreen, (med Emergency Assistance*), Fjernkontroll på ratt, Bluetooth®, USB uttak, fire høyttalere (to bass and to diskant)	○	○
<b>Instrumenter og kontroller</b>		
Kjørecomputer (timer, avstand til tom tank, aktuelt og gjennomsnittlig drivstofforbruk, gjennomsnittlig hastighet, utvendig temperatur)	●	●
Vannfilter i drivstofftank med sensor	●	●
Ferdskriver – Digital, elektronisk	○	○
Skift – indikator lys	●	●
<b>Seter</b>		
Dobbelt passasjer sete	●	●
Enkelt passasjer sete med kollisjonspute. Inneholder: Manuell 8-veis justering av fører- og passasjer setet, sidekollisjonspute og sidekollisjongardin, armlene og justerbar korsryggstøtte for fører setet		○
Dobbelt passasjer sete med kollisjonspute. Inneholder: Manuell 8-veis justering av fører setet, sidekollisjonspute og sidekollisjongardin, armlene og justerbar korsryggstøttet for fører setet	○	○
Enkelt passasjer sete med kollisjonspute. Inneholder: Elektrisk 10-veis justering av fører setet, manuell 8-veis justering av passasjer setet, sidekollisjonspute og sidekollisjongardin, armlene og justerbar korsryggstøtte for fører- og passasjer setet		○
Dobbelt passasjer sete med kollisjonspute. Inneholder: Elektrisk 10-veis justering av fører setet, sidekollisjonspute og sidekollisjongardin, armlene og justerbar korsryggstøtte for fører setet		○

● = Standard, ○ = Ekstrautstyr, mot tillegg i prisen, □ = Del av en pakke, mot tillegg i prisen.

\*Ford Nødhjelpassistanse er tilgjengelig i over 30 Europeiske land. Denne funksjonen fungerer når den er tilkoblet en kompatibel mobiltelefon når en kollisjonspute løses ut (ikke kne eller oppåsbare setebelter bak, hvis utstyrt) eller hvis drivstoffpumpen deaktiveres. Se ford.no for siste informasjon.

The Bluetooth® varemerket og logo eies av Bluetooth SIG, Inc. og all bruk av disse merkene av Ford Motor Company er under lisens. Andre vare og handelsmerker tilhører sine respektive eiere.



### Dekktrykkovervåkingssystem (TPMS)

Sensorer i ventilene overvåker dekktrykket og overfører dataene trådløst til et display på instrumentpanelet. (Ekstrautstyr ikke tilgjengelig med tvillinghjul bak)

### Gummimatter

Med Transit-merke. Gummimattene er spesiallaget for å passe perfekt i din Ford og beskytter mot smuss og fuktighet. Festes sikkert og direkte på bilgulvet. (Tilbehør)



## Innvendig utstyr

	Ambiente	Trend
<b>Komfort og brukervennlighet</b>		
Air conditioning – Foran, med pollenfilter	○	●
Varmer – Resirkulering	●	●
Varmer – Programmerbar integrert elektronisk drivstoffdrevet varmer	●	●
Flaskeholder – Dobbel, 2-liter flaskekapasitet, nederst på instrumentpanelet	●	●
Hanskerom – med lokk og plass til A4 hengemapper	●	-
Låsbar hanskerom – med lokk og plass til A4 hengemapper	-	●
Strømuttak – 3 x 12 V (på instrumentpanelet og i oppbevaringsrom)	□	□
Strømuttak – 150 Watt (230 volt) strømomformer	○	○
Røyerpakke – Sigarettenner og askebeger	○	○
Oppbevaring – Kartlommer i fordørene	●	●
Oppbevaring – Fører og passasjerside, oppbevaringsrom på instrumentpanelet med lokk	●	●
Oppbevaring – Midtmontert holder for billetter og kvitteringer	●	●
Vinduer – elektrisk vindusjustering	●	●

● = Standard, ○ = Ekstraustyr, mot tillegg i prisen, □ = Del av en pakke, mot tillegg i prisen.

\*Ford Nødhjelpassistanse er tilgjengelig i over 30 Europeiske land. Denne funksjonen fungerer når den er tilkoblet en kompatibel mobiltelefon når en kollisjonspute løses ut (ikke kne eller oppåsbare setebelter bak, hvis utstyrt) eller hvis drivstoffpumpen deaktiveres. Se ford.no for siste informasjon.

The Bluetooth® varemerket og logo eies av Bluetooth SIG, Inc. og all bruk av disse merkene av Ford Motor Company er under lisens. Andre vare og handelsmerker tilhører sine respektive eiere.

## Enkel kontroll

### Rattmontert fjernbetjening av lydanlegget

Lar deg betjene lydanlegget og kjørecomputeren uten at du trenger å ta hendene fra rattet. (Standard med Fords lydanlegg)



USB og strømuttak





#### Bluetooth® Lydstrømming

Spill av musikk-samlingen fra en kompatibel MP3-spiller eller mobiltelefon over bilens lydanlegg. (Ekstrautstyr)



#### Navigasjon

Ekstrautstyr



#### Tale-SMS



#### Nødhjelpsassistanse\*

SYNC gir deg også nødhjelpsassistanse

#### Kontakt med verden rundt deg

Med Ford SYNC med AppLink\* kan du styre de fleste populære MP3-spillere, Bluetooth®-kompatible telefoner, USB-enheter og til og med kontrollere appene på din smarttelefon med enkle talekommandoer. I tillegg er funksjonen nødhjelpsassistanse\* utformet for å hjelpe passasjerene til å foreta nød-anrop ved nødstilfeller i mer enn 40 europeiske land og territorier. (Ekstrautstyr)



EURO NCAP advanced  
2012 Reward for Ford SYNC with Emergency Assistance



\*Kompatibel og tilkoppelt mobiltelefon er påkrevet. Du kan søke i listen over AppLink-kompatible apper fra Fords nettsider, eller via **App Catalog** tilgjengelig i iOS og Android-butikker. SYNC AppLink og nødhjelpsassistanse støttes ikke av alle europeiske språk.

**Merk Bluetooth®** varemerke og logoer eies av Bluetooth SIG, Inc., og all bruk av disse merkene av Ford Motor Company og dens assosierte selskaper er under lisens. Andre varemerker og handelsmerker tilhører sine respektive eiere

# Alt har sin plass

Transits førerorienterte førerhus er en kombinasjon av et moderne, flott utseende og smarte oppbevaringsløsninger. Med god plass til flasker, telefoner og papirer blir arbeidsdagen enklere og mer effektiv.

## **230 V strømuttak**

Et praktisk 150 W 230 V strømuttak mellom fører- og passasjeret foran kan brukes til lading av laptop eller annet elektrisk utstyr uten behov for spesielle adaptere. (Ekstra utstyr)

## **Oppbevaringsrom under setet**

Den doble passasjerstolteputen foran vippes opp og åpenbarer et skjult oppbevaringsrom stort nok til en verktøyboks. Midtsetet har også et utfellbart bord, stort nok til en A4-utklippstavle, lesebrett eller laptop.





## Mekaniske egenskaper

	Ambiente	Trend
<b>Motor teknologi</b>		
Auto-Start-Stop system (ikke tilgjengelig på AWD)	○	○
Ford Eco Modus informasjonssystem for fører	●	●
Akselerasjonskontroll	○	○
Belagt dieselpartikkelfilter (cDPF)	●	●
<b>Bremser</b>		
To-krets, skivebremser foran og bak, med selvjusterende servoassistanse og ABS	●	●
<b>Drivstofftank</b>		
Standard – 80 liter	●	●
Ford Easy-Fuel – fylling uten tanklokk som forhindrer fylling av feil drivstoff	●	●
<b>Styring</b>		
Servoassistert	●	●
Rattstamme – høyde og lengdejusterbar	●	●
<b>Hjuloppheng</b>		
Foran, uavhengige MacPherson fjærben, spiralfjærer, krenningsdempere og gasstrykkdempere. Bak, bladfjærer og gasstrykkdempere	●	●
<b>Engine governors</b>		
<b>Batterier</b>		
Stort batteri	●	●

● = Standard, ○ = Ekstrautstyr, mot tillegg i prisen.



## Beskyttelse, sikkerhet og førerassistanse

	Ambiente	Trend
<b>Sikkerhet og førerassistanse</b>		
Blokkeringsfrie bremseser – elektroniske, 4-hjul <sup>1)</sup>	●	●
Elektronisk stabilitetsprogram <sup>1)</sup>	●	●
Dynamisk kurvekontroll <sup>1)</sup>	●	●
Bakkestartassistanse (HSA) <sup>2)</sup>	●	●
Adaptiv last-kontroll (LAC) <sup>1)</sup>	●	●
Nødbremsassistanse (EBA) <sup>1)</sup>	●	●
Nødbremslys <sup>2)</sup>	○	○
Anti-velt program (RSC) <sup>1)</sup>	●	●
Tilhengerstabilisator (TSC) <sup>1)</sup> (standard med Ford fabrikkmontert tilhengerfeste)	□/○	□/○
Kollisjonspute – Førersiden <sup>1)</sup>	●	●
Kollisjonspute – Passasjersiden* <sup>1)</sup> (inkluderer kollisjonspute deaktiveringsbryter)	○	○
Kollisjonspute – Sider og kollisjongardin	○	○
Filskiftvarslar (inkluderer varslar for uoppmerksom/trøtt fører) og automatisk blending av hovedlys	○	○
Cruise control	○	●
Adaptiv Cruise Control (inkluderer kollisjonsvarsel, avstandsvarsel og skiltgjenkjennelse) <sup>2)</sup>	□	○
Setebeltes – 3-punkts (alle seter) <sup>1)</sup>	●	●
Dekktrykkmonitor <sup>1)</sup> (kun med SRW)	○	○
<b>Verdisikring</b>		
Alarm – Perimeter	○	○
Alarm – Thatcham Kategori 1 – Innvendig sensor, helning-sensor inkl. sensor for hengerfeste når dette er montert. (Inkluderer to fjernkontroller)	○	○
Immobiliser – Safeguard – Passivt anti-tyveri system (PATS)	●	●
Låser – Sentrallås	●	●
Låser – Dobbeltlås	○	○
Låser – Fjernstyrt sentrallås med en fjernkontroll	●	–
Låser – Fjernstyrt sentrallås med to fjernkontroller	–	●
Låser – Konfigurerbar låspakke – 2-trinns opplåsning*	●	●
Låser – Automatisk låsing, dørene låses på nytt etter 45 sekunder hvis ingen dør har blitt åpnet	●	●
Låser – Audiosignal ved feil, lydsignal gir hvis en dør ikke er lukket igjen ved låsing	●	●
Låser – Automatisk låsing ved ingangkjøring, dørene låses automatisk ved 8 km/t	●	●
Låser – Nøkkellås på panser	●	●
Synlig VIN-nummer	●	●

● = Standard, ○ = Ekstrautstyr mot tillegg i prisen, □ = Del av en pakke, mot tillegg i prisen. <sup>1)</sup>Sikkerhetsfunksjoner, <sup>2)</sup>Førerassistanse funksjoner.

\*Hør med din Ford-forhandler om hva som er tilgjengelig i Norge.

**\*Merk: Et barnesete må aldri plasseres i forsete i en bil som er utstyrt med en operativ kollisjonspute for passasjeretete foran.**

	Ambiente	Trend
Lakk		
Spesialfarger, 85 farger tilgjengelig, kontakt din forhandler for nærmere informasjon*	<input type="radio"/>	<input type="radio"/>

○ = Ekstrautstyr, mot tillegg i prisen.

\*SVO-kode må legges inn ved bestilling. SVO farger leveres evt. med sorte speilhus, støtfangere, karosserilister og dørhåndtak.

## Bli ett med veien

### Enda bedre kjøreegenskaper

De anerkjente kjøreegenskapene til Ford Transit har blitt finjustert med stivere festebraketter og -bøssinger, samt et stabilisatorstag.

### Dreiemomentfordeling\*

Denne teknologien er utformet for å forbedre veigrep, stabilitet og kjøreegenskaper ved kjøring i svinger ved at motorkraften fordeles til hvert forhjul i samsvar med hjulenes veigrep til enhver tid. Resultatet er en bedre kjøreopplevelse. (Standard)

\*Bruker sensorer.



# Gjør livet enklere

Vårt tilbud av finansiering, forsikring, service og assistanse er utformet med ett formål for øyet – å gjøre livet enklere for deg.

## Ford Credit

Din lokale Ford-forhandler kan tilby enkel og lettfattelig rådgivning vedrørende forskjellige former for finansiering. De kan hjelpe deg å fylle ut en søknad og få en avgjørelse, vanligvis innen 15 minutter. For flere detaljer, besøk [www.fordcredit.no](http://www.fordcredit.no) eller ring 800 56 105.

**Ford BusinessPartner** er den fleksible løsningen for næringsdrivende som ønsker finansiering og biladministrasjon med tilnærmet faste garanterte kostnader.

**Ford Lån** er en enkel finansieringsplan for private kunder og forretningsdrivende som ønsker å eie bilen selv.

**Ford Leasing** gir mulighet for å disponere bil uten å eie den, mot å betale en tilnærmet fast månedlig leie.

**Ford Forsikring** er en gunstig forsikringsavtale for din Ford.

## Ford Service

For å finne hvor din nærmeste Ford-forhandler befinner seg besøk [www.ford.no](http://www.ford.no)

### Ford Norgesgaranti

Din nye Ford varebil er beskyttet av en 5-års Norgesgaranti som gjelder europeiske Ford person- og varebiler importert og solgt av Fords autoriserte nettverk i Norge via Ford Motor Norge AS. Garantien gjelder i 5 år eller 200.000 km, avhengig av hva som inntreffer først.

Garantien gjelder forutsatt at du vedlikeholder din bil eksakt i henhold til Fords anvisninger i innhold og utførelse, og at deler som benyttes enten er Ford originale eller dokumentert av tilsvarende kvalitet. Eventuelle garantireparasjoner utføres av et Ford-verksted i Norge eller Europa.

### Ford Serviceråd

Ford Serviceråd ivaretar dine interesser når du skal på verksted med bilen. Sammen med en servicerådgiver foretas en grundig inspeksjon. Etter inspeksjonen får du en rapport og anbefalinger om hva som eventuelt bør gjøres med bilen.

### Garanti mot gjennomrustning

Ford har garanti mot gjennomrustning på alle modeller. Garantien forutsetter en årlig inspeksjon av karosseriet og utføres hos en autorisert Ford-forhandler (normalt kostnadsfritt).

### Ford Assistanse på livstid

Med din nye Ford har du bilassistanse på livstid i Norge og Europa. Dekningen forutsetter at Fords anbefalte service- og vedlikeholdsprogram følges hos et autorisert Ford-verksted.

Ring 800 56 105 ved behov for veihjelp. (+47 23024661 fra utlandet)

## Kontakter

### Ford Kundeservice

Kontakt gjerne Ford Kundeservice dersom du ikke finner svar på spørsmålet ditt på [www.ford.no](http://www.ford.no) eller hos en forhandler. Ford Kundeservice er tilgjengelig på telefon 800 56 105 (mandag-fredag).

For mer informasjon besøk vår hjemmeside: [www.ford.no](http://www.ford.no)





**Frozen White**  
Standardlakk



**Race Red**  
Standardlakk



**Tectonic Silver**  
Metallic-lakk\*



**Stratosphere**  
Metallic-lakk\*



**Lunar Sky**  
Metallic-lakk\*

\*Metallic lakk og Mica-lakk er ekstrautstyr, tilgjengelig mot tillegg i prisen.

Ford Transit er dekket av Fords garanti mot gjennomrusting i 12 år fra første registreringsdato. Med forbehold om vilkår og betingelser.

**Merk** Illustrasjonene er bare ment å gjengi fargene og avspeiler ikke nødvendigvis gjeldende utstyrsesifikasjon. Farger og trim som gjengis i denne brosjyren kan avvike noe fra de faktiske fargene på grunn av begrensninger i trykkeprosessen.

# 12 års gjennomrustningsgaranti

Transit kan takke den grundige lakkeringsprosessen i flere lag for sitt slitesterke eksteriør. Fra de voksbehandlede stålplatene til den vannbaserte topplakken, nye materialer og applikasjonsprosesser sørger for at den vil beholde det flotte utseendet i mange år fremover.



**Blazer Blue**  
Standardlakk



**Deep Impact Blue**  
Metallic-lakk\*



**Magnetic**  
Metallic-lakk\*



**Moondust Silver**  
Metallic-lakk\*



**Shadow Black**  
Mica-lakk\*

### Spesialutstyr (Special Vehicle Options - SVO)

Til tross for at Fords yrkesbiler i utgangspunktet tilbyr et stort utvalg av valgbare egenskaper og utstyr, går Special Vehicle Options (SVO) programmet et skritt videre. Et omfattende utvalg praktisk ekstrautstyr kan være ekstra kraftige batterier eller et utvalg av over 100 farger for å matche virksomhetens image.

Ta kontakt med din Ford-forhandler for mer informasjon.

Sinksjikt

Fosfatsjikt

Elektrolyttsjikt

Topplakk

Klarlakk



# Farger og interiør

Valg den karosserifargen som best gjenspeiler din virksomhet.

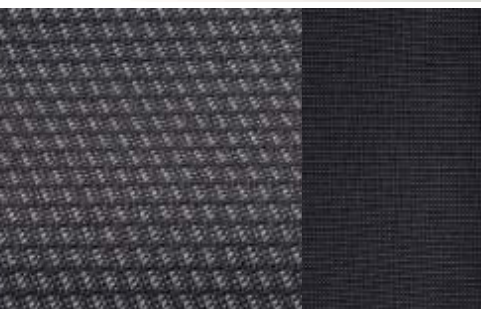

Base  
Traxon sitteflate i Charcoal Black  
Max seteputer i Charcoal Black



Base  
Artec Vinyl sitteflate i Pewter  
Prima Vinyl seteputer i Pewter



Trend  
Max seat bolsters in Charcoal Black  
Lane seat insert in Charcoal Black

## Allergivennlig interiør

Transit-interiøret består av materialer som minimerer risikoen for en allergisk reaksjon. Modeller med klimaanlegg har også et effektivt pollenfilter som hindrer støv og pollen i å trenge inn i kupeen.





MY 2016.75 NOR no

**Illustrasjoner, beskrivelser og spesifikasjoner.** Denne brosjyren var korrekt da den gikk i trykken. Fords politikk innebærer imidlertid kontinuerlig produktutvikling. Vi forbeholder oss når som helst retten til å endre spesifikasjoner, farger og priser på modeller og utstyr illustrert og beskrevet i denne trykksaken. For oppdatert informasjon anbefaler vi at du rådfører deg med din Ford-forhandler. **Ekstraustyr.** Hvis utstyr i denne brosjyren beskrives som 'Ekstraustyr' eller 'Utstyrspakke', etc., kan du gå ut fra at dette innebærer ekstra kostnader utover grunnmodellen, med mindre det spesifikt er opplyst noe annet. Alle modeller og fargekombinasjoner er med forbehold om tilgjengelighet. **Merk:** Noen av bildene i denne brosjyren viser preproduksjonsmodeller eller er datagenererte, og utforming/utstyr på endelig versjon kan avvike på forskjellige måter. I tillegg kan enkelte elementer som vises på bildene være ekstraustyr. **Merk:** Denne brosjyren inneholder både originalt Ford-tilbehør så vel som en rekke produkter fra våre leverandører. **+** Omhyggelig utvalgte tilbehørsartikler som er merket med våre leverandørers varemerker, omfattes ikke av Fords garantier, men dekkes isteden av våre leverandørers egne garantier. Din Ford-forhandler kan gi detaljer om dette. **Merk:** Eier av Bluetooth® varemerke og logo er Bluetooth SIG, Inc., og all bruk av disse merkene av Ford Motor Company er under lisens. iPod varemerke og logo tilhører Apple Inc. Andre varemerker og handelsmerker tilhører sine respektive eiere. **Merk:** Visse systemer for førerstøtte og sikkerhet som beskrives i denne brosjyren virker ved hjelp av sensorer. Ytelsene til slike sensorer kan påvirkes av visse værforhold eller miljømessige tilstander.



Når du er ferdig med denne brosjyren, ber vi deg levere den til papirinnsamling eller resikulere den.

#### Ford Assistance på livstid

Hos Ford får du bilassistanse på livstid i Norge og Europa, uansett alder og antall kilometer på bilen. Alt du trenger å gjøre er å følge anbefalt service- og vedlikeholdsprogram hos et autorisert Ford-verksted. Ring 800 56 105 ved behov for assistanse.

#### Ford Kundeservice

Kontakt gjerne Ford Kundeservice dersom du ikke finner svar på spørsmålet ditt på [www.ford.no](http://www.ford.no) eller hos en forhandler. Ford Kundeservice er tilgjengelig på telefon 800 56 105

#### FORD CREDIT

Din lokale Ford-forhandler kan tilby enkel og lettfattelig rådgivning vedrørende forskjellige former for finansiering. De kan hjelpe deg å fylle ut en søknad og få en avgjørelse, vanligvis innen 15 minutter. For flere detaljer besøk [www.fordcredit.no](http://www.fordcredit.no) eller telefon 800 56 105  
E-post: [kreditt@ford.com](mailto:kreditt@ford.com)  
Post: Postboks 573, 1411 Kolbotn  
Besøk: Lienga 2, 1410 Kolbotn

Publisert av Ford Motor Company Limited, Brentwood, Essex, England.  
Registrert i England nr. 235446.  
BJN 204572. FoE M64E.  
PN 677509/1116/0.5m/NOR no  
April 2016.  
© Ford Motor Company Limited.

[www.ford.no](http://www.ford.no)